

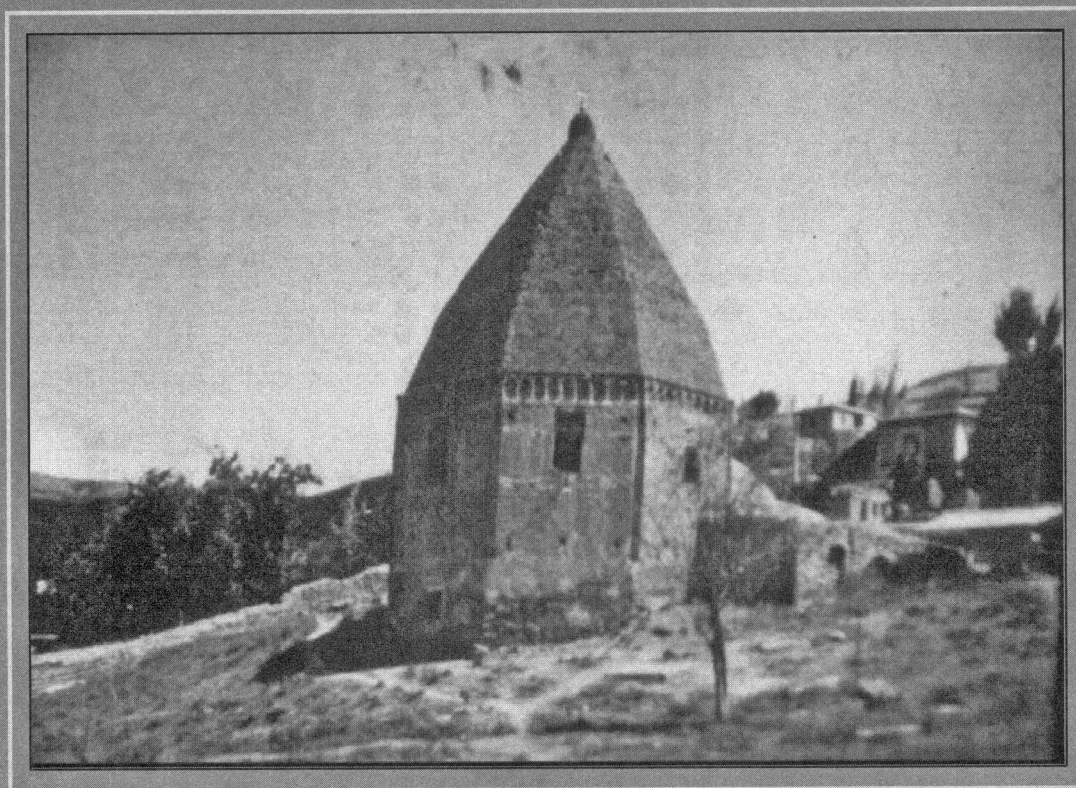

## معرفی چند مقبره برجی شکل رویان کهن



دکتر سیدمهدی موسوی کوهپر  
عضو هیأت علمی دانشگاه تربیت مدرس  
رحمت عباس نژاد سرستی  
عضو هیأت علمی دانشگاه مازندران

شناخت بهتر این سبک از معماری اسلامی ناحیه مازندران یاری کند. در این مقاله تلاش شده است تا با معرفی چند بنای برجی شکل برجای مانده در منطقه، به بخشی از تاریخ درخشان رویان کهن در دوران اسلامی پرداخته شود.

### واژگان کلیدی

رویان، کجور، بناهای آرامگاهی، مقابر برجی، گنبد، طاق نما

### مقدمه

در سال ۱۳۷۹ نگارندگان مقاله، برنامه‌ای پژوهشی با موضوع شناسائی و بررسی باستان شناسی در غرب مازندران را به دانشگاه مازندران پیشنهاد دادند که با تصویب برنامه مذکور توسط آن دانشگاه، کار میدانی در بخش کجور شهرستان نوشهر آغاز شد. در جریان این بررسی بیش از ۷۰ محوطه باستانی و بنای تاریخی مورد بررسی قرار گرفت (موسوی و عباس نژاد، ۱۳۸۰). از جمله آثار ارزشمندی که در طی بررسی شناسایی شدند، تعدادی آرامگاه با طرحهای متنوع از دوران اسلامی بود.

بی شک، آرامگاه پس از مسجد مهمترین و مشهورترین نوع بنا در معماری اسلامی ایران است. کمتر شهری را در این سرزمین می‌توان سراغ گرفت که سهمی از این بناها نداشته باشد. آرامگاه‌ها در گونه‌های متنوعی ظاهر شده‌اند که به خوبی توسط ایران شناسان مورد مطالعه و معرفی قرار گرفته‌اند (گدار و دیگران، ۱۳۶۷، ۱۳۶۸). این گونه بناها به نام های برج، گنبد، بقعه و مزار نیز نامیده شده‌اند (کیانی، ۱۳۷۴). هنگامی که تنوعات تقریباً بی پایان کاهش می‌یابد و جای خود را به مبانی و کلیات می‌دهد، در می‌یابیم که فقط دو گونه اصلی در تاریخ معماری آرامگاهی ایران قابل شناسائی است. این دو گونه شامل مقبره‌های برجی شکل و مقبره‌های چهارگوش گنبدی است (هیلن براند، ۱۳۶۶: ۵۱-۲۳). البته در این تقسیم بندی، مقبره‌های هشت ضلعی گنبددار در زمره شاخه‌ای از مقابر چهارگوش گنبدی قرار می‌گیرد. چرا که نمودهای ابتدائی و متداول این گونه آرامگاههای اسلامی ایران، بنای چهارگوش بوده اما با گذشت زمان و روند طبیعی توسعه و تغییر، طرح متمرکز جایگاه مطلوب خود را در سرزمین ایران در فرم هشت ضلعی یافت.

آرامگاه‌های مورد مطالعه مقاله حاضر، در دسته بندی برجهای مقبره‌ای قرار می‌گیرند. منشاء مقابر برجی کاملاً

### چکیده

در جای جای استان مازندران، چه در مناطق جلگه‌ای و چه در مناطق کوهستانی، انواع بناهای آرامگاهی با طرحها و پلانهای متنوع، از ادوار مختلف دوران اسلامی، را می‌توان مشاهده کرد. یکی از مناطق مهم و تاریخی استان، چه قبل از اسلام و چه بعد از آن، منطقه باستانی کجور (رویای کهن) از توابع شهرستان نوشهر می‌باشد که در بر دارنده تعداد قابل ملاحظه‌ای از بناهای آرامگاهی دوران اسلامی است. این بناها ضمن رعایت اصول کلی معماری مقابر اسلامی، دارای ویژگی‌های خاص منطقه‌ای هستند که می‌تواند ما را در

آشکار نیست و در حاله‌ای از ابهام قرار دارد. بعضی از محققان شکل آن را تحت تأثیر چادرها و یورتهای مناطق آسیای میانه دانسته‌اند. گنبد قابوس به تاریخ ۳۹۸ ه. ق. سرآغاز مقابر برجی شکل ایران است که در دوره‌های بعد الگوئی برای سایر مقابر با پلان مدور گردیده است. این شیوه مقبره سازی در دوران سلجوقی تداوم می‌یابد و اساساً بر انواع دیگر برتری دارد (کونل، ۱۳۵۵: ۷۳). در دوره ایلخانی نیز آرامگاه‌ها و مقابر در زمره آثار معماری شاخص قرار گرفتند. در این دوره از دستاوردها و تجربه‌های دوره‌های قبل استفاده شد و تنها بر ارتفاع مقابر برجی شکل افزوده شد. در دوران تیموری که سادات مرعشی بر مازندران حکومت می‌کردند به ساخت بناهای آرامگاهی مبادرت ورزیدند. در دوره تیموری در بسیاری از شهرهای مازندران برجهای آرامگاهی متعددی ساخته شدند (ویلبر و دیگران، ۱۳۷۴). مقابر برجی شکل باقیمانده از قرن نهم ه. ق. در مازندران نمونه‌های مطالعاتی بسیار مناسبی هستند که در بررسی سیر تحول تاریخی، سیاسی، مذهبی و معماری این گونه بناها در دوره تیموری واجد ارزشهای والائی هستند.

### پیشینه تاریخی منطقه

منطقه کجور بخشی از یک منطقه بزرگ است که در دوران مختلف به نام‌های *مازندران*، *طبرستان* و گاهی هم *رویسان* موسوم بوده است (اولیاء الله آملی، ۱۳۴۸). در گزارش‌های تاریخی متأخر با نام *رویسان* به فراوانی برخورد می‌کنیم (ابن اسفندیار ۱۳۶۶؛ مرعشی ۱۳۴۵). سیاحان زیادی از کرانه‌های جنوبی دریای خزر در دوره‌های مختلف بازدید کرده‌اند که گزارش‌های جالب توجهی در باره جنبه‌های متنوع طبیعی و فرهنگی آن ارائه نموده‌اند (رابینو، ۱۳۶۵). در منابعی نظیر اوستا، کتیبه‌های برجای مانده، گزارش‌های مورخان باستان، و نوشته‌های مورخان و جغرافیا نویسان دوره‌های اسلامی نام مناطق و محل‌های زیادی آورده شده است که منسوب به این منطقه می‌باشند. ورنه یا ورننا، پتیشخوارگر یا پتیشواریش، پرخواسترس یا پرخواسترس، وهراکانه، هیرکانیا و تپورستان برخی از این نامها هستند. طبرستان یا تیرستان که به زبان پهلوی و در تاریخ‌های باستان *تپورستان* نامیده شده، در دو قرن اول و دوم هجری در سکه‌هایی که به سکه‌های عرب *ساسانی* موسوم‌اند نیز با خط پهلوی *تاپورستان* نامیده شده است (شایان، ۱۳۶۷: ۱۹). در نامه‌ای که تنسر موید موبدان به شاه طبرستان نوشت او را به عنوان شاهزاده تیرستان،

فدشوارگر، جیلان، دیلمان، رویان و دنبانند مورد خطاب قرار می‌دهد (نوروززاده چگینی، ۱۳۶۵: ۴۵-۴۴). لذا تیرستان از اواخر حکومت اشکانیان و در دوران پادشاهی ساسانیان بخش مستقل جغرافیایی از ایرانشهر بوده است (حجازی کناری، ۱۳۷۲: ۱۹).

اسپهبدان محلی تیرستان تا حدود دو قرن پس از هجرت پیامبر اسلام، سکه‌هایی به نام خود ضرب می‌کردند. تعیین حد و مرز جغرافیایی و محلهای تیرستان از طریق سکه‌های ضرب شده امکان پذیر است (ملک زاده بیانی، ۱۳۳۸). بلاذری در قرن سوم هجری در *فتوح البلدان* از هشت ناحیه در تیرستان نام می‌برد (بلاذری، ۱۳۶۴: ۹۷-۹۲). *رویسان* یکی از این هشت ناحیه است که وی از آن نام برده و توصیف به عمل آورده است. از آنجا که برجهای مقبره‌ای مورد بررسی مقاله حاضر در حوزه جغرافیائی رویان کهن قرار دارند، لذا به کوتاهی به بررسی اشارتهائی که توسط مورخان و جغرافیدانان قدیم در خصوص رویان به عمل آمده، می‌پردازیم:

ظاهراً قدیمی ترین اشاره‌ای که به نام خاک رویان به عمل آمده در اوستا در *زامیادیشست* با عنوان *راوی دیتا* صورت پذیرفته است (ستوده، مقدمه تاریخ رویان، ۱۳۴۸: ۷). در یشت‌ها هم از کوهی به نام *آریو کشنا* نام برده شده است (پورداوود، ۱۳۴۷؛ ۱۳۵۸) که آرش کمانگیر معروف تیر خود را از بالای آن از کمان رها کرده است (ابوریحان بیرونی، ۱۳۶۳: ۲۲۰). صاحب کتاب *مسالك الممالک* که آن را در سال‌های ۲۳۲ تا ۲۷۲ ه. ق. تألیف نموده است رویان را به عنوان یکی از نواحی خاک جربی برمی‌شمارد (ابن خرداد به، ۱۳۰۶: ۱۱۹-۱۱۸). *ابن فقیه همدانی* مورخ دیگری است که در کتابی با عنوان *البلدان* تألیف سال ۲۹۰ ه. ق. فصلی را به طبرستان اختصاص داده و زیر عنوان *القول فی طبرستان* به شهر کوچک *سعید آباد* و *رویسان* اشاره می‌کند و رویان را بزرگترین شهر کوهستان معرفی می‌نماید (ستوده، همان: ۹-۸). وی همچنین از وجود شهری به نام *کجه* در خاک رویان اطلاع می‌دهد و آن را مرکز حاکم نشین رویان می‌نامد.

صاحب کتاب *اعلاق النفسیه* ضمن تعیین حدود طبرستان و طول و عرض آن به ذکر کوره‌های آن می‌پردازد که رویان را به عنوان یکی از آن کوره‌ها معرفی می‌کند (ابن رسته، ۱۸۹۲: ۱۵۰). *اصطخری* در بخشی از کتاب *مسالك الممالک* خود ضمن برشمردن کوههای *روینج* (رویان) و کوههای *پادوسبان* و *قارن* و *گرگان*، می‌نویسد که هر کدام از این کوهها سلطانی جداگانه دارد (اصطخری، ۱۳۴۰: ۵-۲۰۴). در *صوره الارض*

کوه برخوردار می‌باشد. وضعیت طبیعی و مجموعه آثار و بقایای باستانی موجود در آن نشاندهنده آبادانی آن در دوران اسلامی بخصوص دوران میانه اسلامی است.

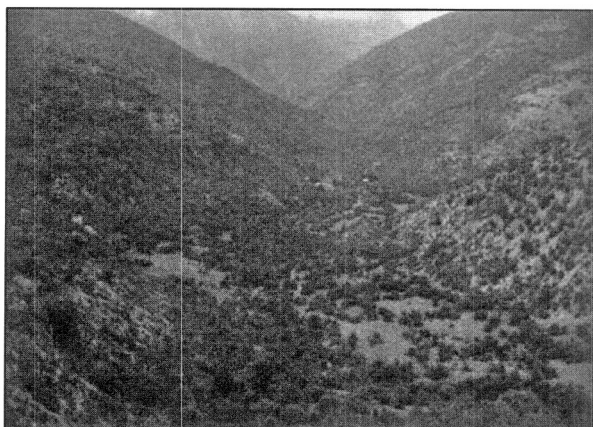

تصویر ۱- محوطه عمومی ناسنگ

محوطه ناسنگ شامل آثاری چون حمام، برج مقبره‌ای درویش امیر، قبرستان و تعدادی بقایای ساختمانی و همچنین چند شاخه آبراه پوشیده از تنبوشه‌های سفالی است. مقبره درویش امیر که تقریباً روبه نابودی است از نوع مقبره‌های برجی شکل مازندران است (تصویر ۲-۳). پلان این مقبره هشت ضلعی است و پی آن با لاشه سنگ‌های خرد و بزرگ پی‌ریزی گردیده است. این بنا با مصالح آجر، گچ و ساروج بر بالای صخره‌ای در بخش غربی محوطه ناسنگ ساخته شده است. ارتفاع این صخره از سطح زمین‌های اطراف حدوداً ۸ متر می‌باشد. این بنا ۸ ضلعی دارای گنبد مخروطی چند وجهی به عنوان پوشش خارجی و یک گنبد پخ و نیم دایره‌ای به عنوان پوشش داخلی بوده که در حال حاضر بخش اعظم این دو گنبد فرو ریخته است. در جوانب اضلاع خارجی این مقبره طاقنماهایی با طاق جناقی تعبیه شده است. ورودی این بنا شرقی است. در دیواره داخلی هر یک از اضلاع این بنا هم طاقنماهای تزئینی ایجاد گردیده است. البته در این جا طاقنماها در دو ردیف عمودی تعبیه شده‌اند. در بخش فوقانی این طاقنماها یک ردیف تزئینات موسوم به دندان موشی دور تا دور ساقه بنا را حلقه زده‌اند. در حال حاضر دیواره داخلی با لایه‌ای از گچ پوشیده شده است. دور تا دور بخش فوقانی خارجی این بنا و در قسمت قاعده گنبد، یک ردیف مقرنس آجری کار شده است. در زیر این مقرنس‌ها و بالای طاق نماهای یاد شده، تورفتگیهای مستطیل شکل که در واقع

تألیف سال ۳۶۷ هـ. ق. نیز مطالب اصطخری ذکر شده است (ابن حوقل، ۱۹۳۸). نام روزان توسط صاحب کتاب حدود العالم من المشرق و المغرب در سال ۳۷۲ هـ. ق. مورد استفاده قرار گرفته است (تصحیح ستوده، ۱۳۴۰: ۱۵۰-۱۴۳). دو نکته مهم در خصوص رویان در مطالب کتاب یاد شده نهفته است یکی، نام روزان است و دیگری، برخورداری منطقه مورد بحث از حکومت محلی مستقل.

یاقوت، رویان را از مناطق اقلیم چهارم محسوب می‌دارد و می‌نویسد که بزرگترین شهر کوهستانی طبرستان است و این در حالی است که بزرگترین شهر جلگه‌ای طبرستان، آمل بوده است. صاحب کتاب نخبه الدهر نیز شهرهای ناتل، کلار، رویان، و چند شهر دیگر را جزء خاک طبرستان به شمار آورده است (ستوده، همانجا). عبدالمؤمن در سال ۷۰۰ هجری قمری در مرادالاطلاع همانند یاقوت حموی و ابن فقیه همدانی، رویان را بزرگترین شهر کوهستان در خاک طبرستان معرفی می‌کند که حدود خاک آن به کوههای ری می‌رسد. منوچهر ستوده در مقدمه تاریخ رویان تألیف اولیاءالله آملی، پس از ارائه گزارشهای مورخان و جغرافیانویسان مسلمان از سده‌های اولیه هجری قمری تا قرن هشتم، ضمن ارائه یک تحلیل و جمع بندی در خصوص گزارشهای مذکور، معتقد است که حدود خاک رستمدر کاملاً قابل انطباق با خاک رویان است. از اوایل قرن هفتم هجری لغت کهنسال رویان رفته رفته به باد فراموشی سپرده شد و کلمه رستمدر بر این ناحیه قدیمی اطلاق شد (همان: ۱۶-۱۳).

## معرفی مقابر برجی شکل منطقه رویان کهن

### مقبره درویش امیر

محوطه‌ای به ابعاد ۱۵۰ در ۴۰۰ متر در اراضی لاشک مربوط به دهستان زانوس رستاق و در موقعیت ۵۱ درجه و ۳۷ دقیقه طول شرقی و ۳۶ درجه و ۱۹ دقیقه عرض شمالی واقع شده است. این محوطه نسبتاً وسیع که در حال حاضر پوشیده از گیاهان و درختان و درختچه‌های جنگلی می‌باشد در ارتفاع ۲۲۵۸ متری از سطح دریا قرار دارد (تصویر ۱). رودخانه‌ای به نام ناسنگ از وسط این محوطه جریان دارد. دو کوه یکی موسوم به چارلی در جبهه شرقی آن و دیگری به نام شاه کوه در بخش غربی آن قرار گرفته‌اند. این محوطه در فاصله ۱۳ کیلومتری جاده آسفالت کجور قرار دارد. محوطه ناسنگ دارای شرایط مساعد و مناسب طبیعی است. این محوطه از منابع فراوان آب بویژه آبهای جریان یافته از شاه

کرده است (ویلبر و دیگران، ۱۳۷۴: ۱۳۹). از بخش های باقی مانده گنبد مقبره پیداست که آن را به طریقه رگ چین که در ساختن گنبدهای رگ مرسوم بوده است، ساخته اند (پیرنیا، ۱۳۷۰: ۱۱۳). در این روش آجر یا خشت را موازی خط افق می چینند.

متأسفانه مقبره درویش امیر رفته رفته رو به سوی نابودی است. اعمال تخریبی حفاران غیرمجاز در داخل و بیرون بنا، بر شدت و سرعت این نابودی افزوده است. هر بازدیدکننده خاص و عام توصیه اکید در طراحی و اجرای اقدامات و برنامه های حفاظتی و مرمتی در جهت صیانت از این بنا، ارزشمند دوران میانه اسلامی را دارد. بررسی کنندگان در یک اقدام پژوهشی به طراحی و رولوه و ترسیم فنی بنا مبادرت نموده اند (طرح های ۱ تا ۴) که این کار در مطالعات بعدی و حفاظت و مرمت فنی بنا کمک خواهد کرد. بر اساس سبک و شیوه معماری و تزئینات وابسته به معماری و همچنین یادگارهای نوشته شده بر روی گچکاریهای داخلی این بنا (ستوده، ۱۳۷۴: ۲۱۲)، قدمت آن مربوط به ابتدای قرن نهم هجری قمری است.

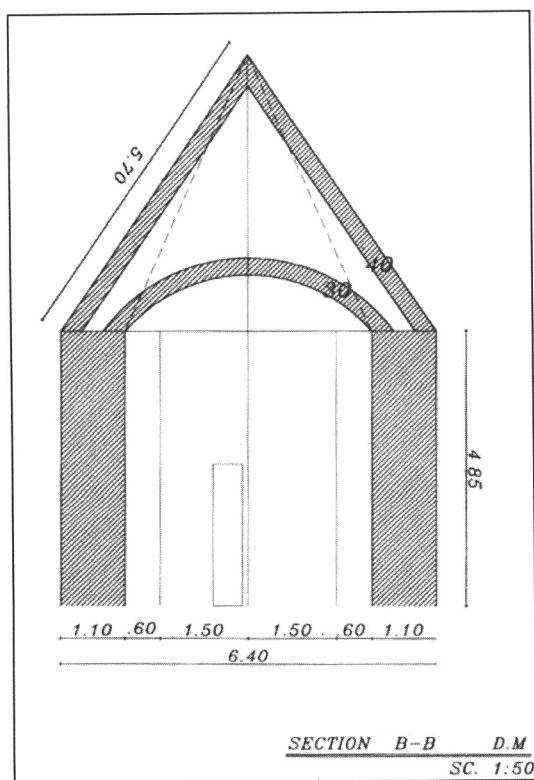

طرح ۱- ناسنگ، برش مقبره درویش امیر

همان اسپرهای افقی هستند، دیده می شوند. احتمالاً در این محل ها کتیبه هایی کار گذاشته شده بود. داخل مقرنس ها و اسپرها با قطعات کاشی فیروزه ای رنگ پوشش داده می شدند. در سایر سطوح جانبی با گچ پوشانده می شده است.

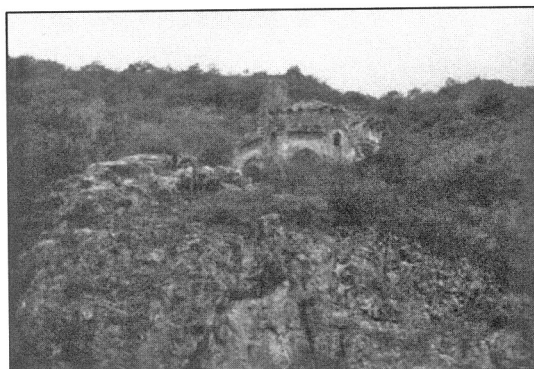

تصویر ۲- ناسنگ، درویش امیر

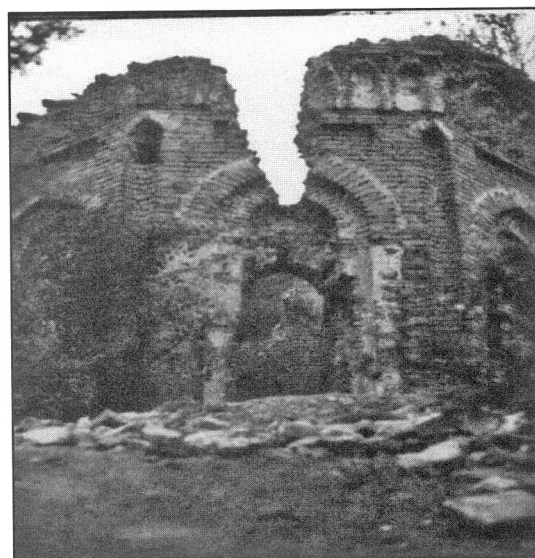

تصویر ۳- ناسنگ، درویش امیر

نکته جالب توجه در خصوص مصالح این بنا کاربرد چوب در درون دیوارهای آجری و بویژه در محل انتقالی گنبد یعنی محل اتصال ساقه بنا به گنبد هرمی شکل می باشد. بی شک این شگرد در راستای بهره برداری از انعطاف پذیری و مقاومت چوب در برابر زلزله و بکارگیری ویژگی آن جهت توزیع متعادل و متوازن وزن گنبد به همه قسمت های ساقه بنا صورت پذیرفته است. دونالد ویلبر، هنر شناس معروف آثار دوران اسلامی به آگاهی معماران اسلامی از این ویژگیها به منظور جلوگیری از تخریب بناها در اثر زمین لرزه ها اشاره

## مقبره امامزاده جعفر لیگوش

در اراضی روستاهای لیگوش و بدیع خیل از توابع کجور، مقبره‌ای برجی شکل قرار دارد. این محل در ارتفاع ۱۵۳۰ متری از سطح دریا قرار گرفته و مختصات جغرافیائی آن ۵۱ درجه و ۴۴ دقیقه طول شرقی و ۳۶ درجه و ۲۲ دقیقه عرض شمالی می‌باشد. در این محوطه که در حال حاضر به عنوان قبرستان روستا مورد استفاده قرار می‌گیرد، تعدادی قطعات سفالی بدست آمده است. این سفال‌ها متعلق به دوران اسلامی هستند. این مواد سفالی، به رنگهای قرمز و نخودی می‌باشند. بعضی از سفال‌های بدیع خیل دارای لعابهایی به رنگ فیروزه‌ای، کرم، و سبز هستند. سفال‌های منقوش، نقوش کنده زیر لعاب و نقاشی زیر لعاب دارند. به طور کلی، سفالهای این محوطه از نظر رنگ لعاب و شکل متنوعند. به نظر می‌رسد که سفالهای لعابدار بدیع خیل از نوع سفالهای با ویژگیهای بومی هستند.

بنای امامزاده جعفر لیگوش، در این محوطه واقع شده است (تصویر ۴). پلان این بنا، هشت ضلعی است و دو گنبدی دپوش بر روی آن ساخته شده است؛ یکی گنبد داخلی که به صورت عرقچینی تعبیه شده و دیگری گنبدی هرمی با هشت ترک است (طرحهای ۸-۵). ظاهراً این بنا در اثر زلزله سالیان پیش دچار آسیبهای جدی شده و هنگام بازسازی بسیاری از اصول و عناصر اولیه و سنتی بنا رعایت نگردیده است. این مقبره از نظر پلان، شبیه برجهای دبیر صالحانی و درویش امیر می‌باشد. هر یک از اضلاع بیرونی بنا، به صورت فرورفتگیهایی با طاقی هلالی نشان داده شده و بین هر یک از این فرورفتگیها یک شیار عمودی با رأس قوسی شکل تعبیه گردیده است. عرض طاق نماهای یادشده، ۱/۴۵ متر و ارتفاع آنها ۴/۳۰ متر می‌باشد. این بنا در مقایسه با سایر بناهای مشابه در منطقه مورد بررسی، از تزئینات و عناصر وابسته به معماری کمتری برخوردار است.

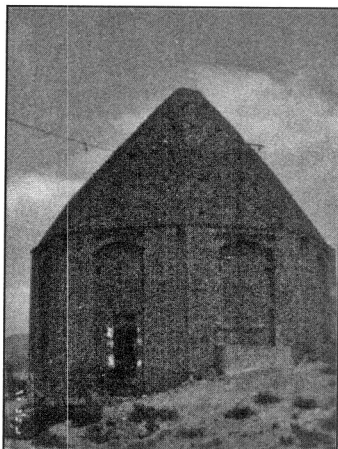

تصویر ۴- لیگوش کجور، امامزاده جعفر

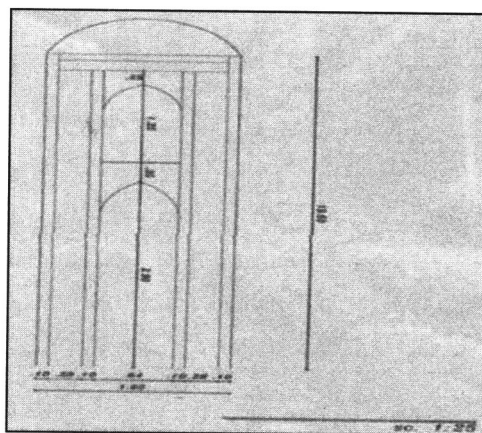

طرح ۲- ناسنگ، نمای داخلی مقبره درویش امیر

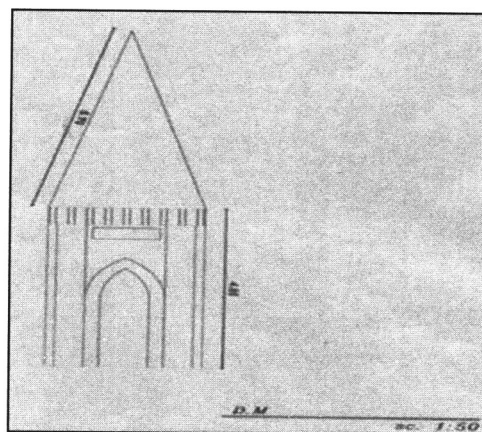

طرح ۳- ناسنگ، نمای جانبی مقبره درویش امیر

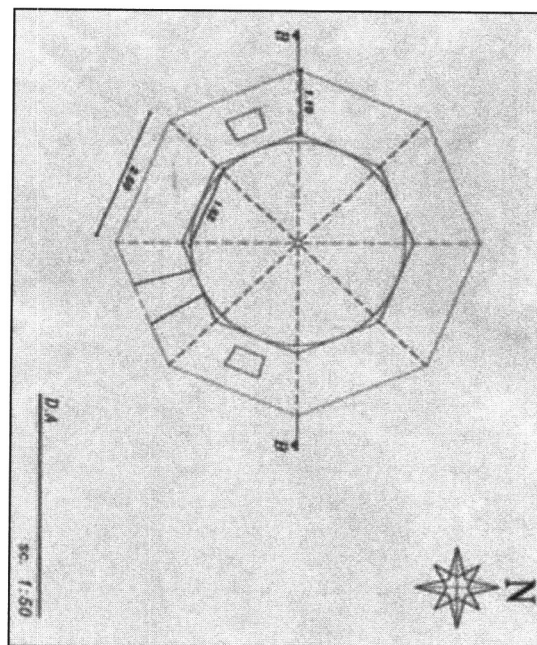

طرح ۴- ناسنگ، پلان درویش امیر

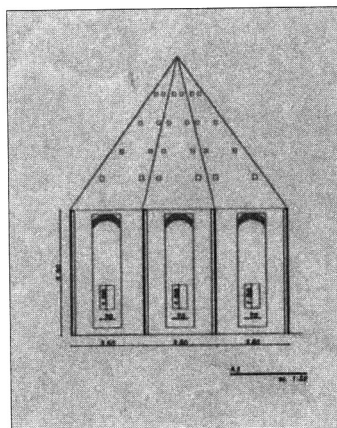
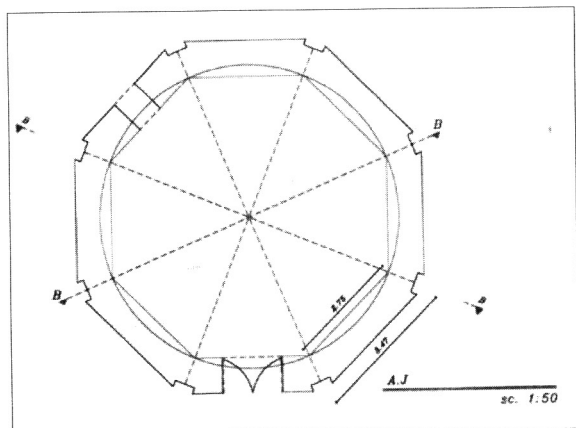

طرح ۵- لیگوش کجور، نمای خارجی امامزاده جعفر

راه اصلی ورود به مقبره مانند اکثر برج های مقبره های از سمت شرق است. فضای داخلی مقبره هم در هر ضلع دارای طاقنما است. در داخل مقبره یک صندوق چوبی با قاب و تزئینات ساده چهاربخشی و رنگ آمیزی شده قرار داده شده است. در بخش های داخلی بنا، تزئینات گچ بری و نقاشی دیده می شود. قسمت زیرین و مرکزی گنبد داخلی را، نقوش مدور به حالت اسلیمی و گل و بته آراسته است. در بخش جانبی بعضی از اضلاع داخلی، و همچنین در چهار طرف نقش مدور زیر گنبد، نقش شیر و خورشید در یک قاب دایره ای شکل دیده می شوند. در اضلاع دیگر نقش شیر و مار در حال جدال با یکدیگر نقاشی شده اند. رنگ این نقاشی ها شامل آبی، زرد، سبز، ارغوانی، سیاه، و قهوه ای است. ظاهراً این نقاشیها مربوط به دوره قاجاریه می باشند. این مقبره از تخریب و کند و کاوهای غیر قانونی حفاران غیر مجاز مصون مانده و از وضعیت فیزیکی مطلوبتری برخوردار است. ولی در مجموع در گروه برج های مقبره ای شاخص شمال کشور قرار نمی گیرد و از ویژگی های اصیل آن بناها برخوردار نیست. این بنا مانند بسیاری از بناهای مشابه، یک بنای الحاقی دارد که به عنوان مسجد یا نمازخانه مورد استفاده قرار می گیرد. سقف این بنا مسطح است و از داخل به صورت پلورچینی و لمبه کوبی می باشد. سقف ورودی این بنا دارای نقاشی هائی شبیه نقاشی های سقائفارها است.

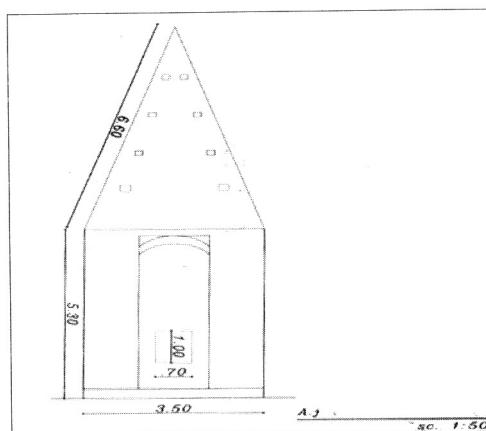

طرح ۶- لیگوش کجور، نمای جانبی امامزاده جعفر

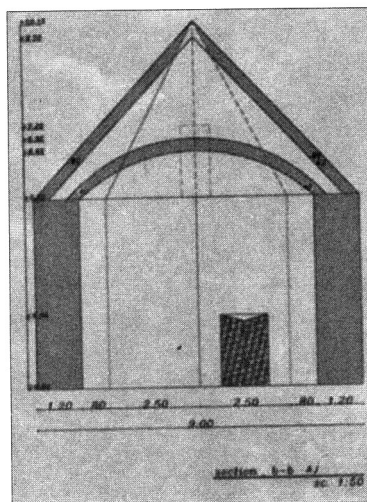

طرح ۷- لیگوش کجور، برش امامزاده جعفر

### مقبره طاهر و مطهر (ملک کیومرث بن بیستون)

این مقبره برجی شکل در آبادی هزار خال کجور و در مختصات جغرافیائی به قرار ۵۱ درجه و ۴۵ دقیقه طول شرقی و ۳۶ درجه و ۲۱ دقیقه عرض شمالی و در ارتفاع ۱۵۴۵ متری

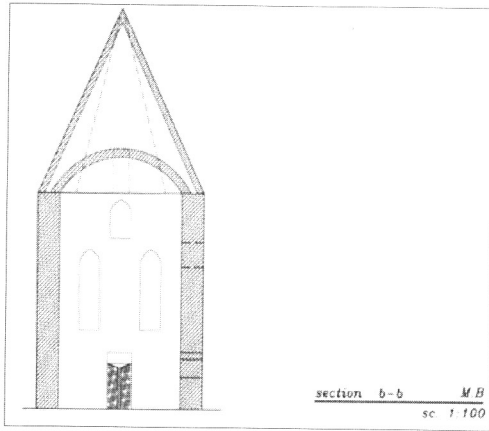

طرح ۹- هزار خال کجور، برش مقبره طاهر و مطهر

پلان این بنا چهارگوش است و با ایجاد چهار گوشواره در محل زوایای اضلاع چهارگانه آن در نقطه انتقالی، توانسته‌اند گنبدی هرمی بر روی آن بنا کنند. در سه سطح جانبی آن یک طاقما با طاق هلالی تعبیه گردیده است. هر ضلع این بنای چهارگوش، ۸/۴۰ متر طول دارد (طرحهای ۹-۱۱). مقرنس‌ها و گیلوئی‌ها و چند نگول مستطیل شکل، تزئینات خارجی این بنای آجری را تشکیل می‌دهند. البته شیوه آجرچینی که به گونه‌ای هماهنگ و متقارن ایجاد گردیده، خود به عنوان یک عنصر تزئینی نظر هر بیننده‌ای را جلب می‌کند. ظاهراً، گیلوئی‌ها و مقرنسها با کاشی‌های لعابدار تزئین شده بودند ولی در حال حاضر اثری از این تزئینات دیده نمی‌شود. ضمن بررسی در اطراف بنا به کاشیهای لعابدار فیروزه‌ای رنگ برخورد شد که احتمالاً زمانی گیلوئی‌های یاد شده را مزین می‌نمودند. در محل زاویه اضلاع، شیاری محدب و عمودی ایجاد شده که به همراه سایر تزئینات معماری بکار رفته در این بنا، باعث آراستگی و تزئین آن گردیده است.

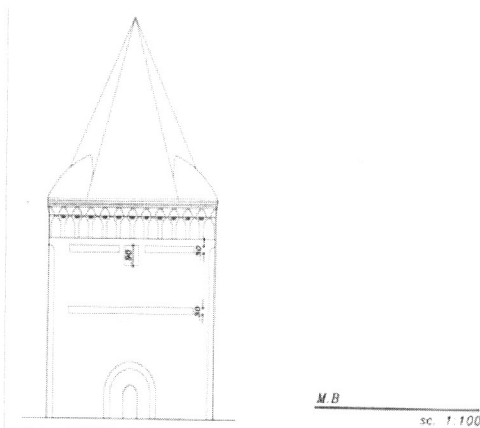

طرح ۱۰- هزار خال کجور، نمای خارجی مقبره طاهر و مطهر

از سطح آبهای آزاد بنا شده است (تصویر ۵ و ۶). پیرامون آن را گورستان جدید آبادی هزارخال فرا گرفته است. در اطراف این بنای ارزشمند سفال‌هائی مربوط به دوران میانه اسلامی پراکنده شده است. این بنا مدفن دو تن از سادات منطقه به نامهای طاهر و مطهر است که توسط ملک کیومرث بن بیستون، از ملوک محلی، ساخته شده که مطابق گزارش‌های تاریخی خود او نیز پس از مرگ در این بنا دفن گردیده است. کار ساخت این بنا را استاد حسین بن علی آملی حسینی در حدود سال ۸۴۹ هجری قمری به پایان رسانیده است.

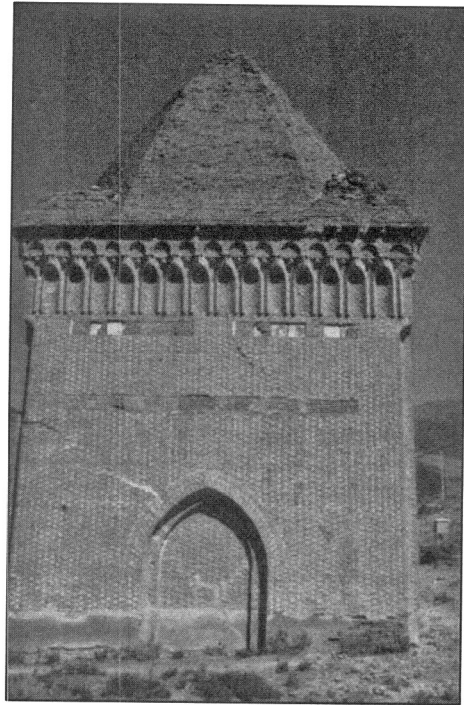

تصویر ۵- هزار خال کجور، مقبره طاهر و مطهر

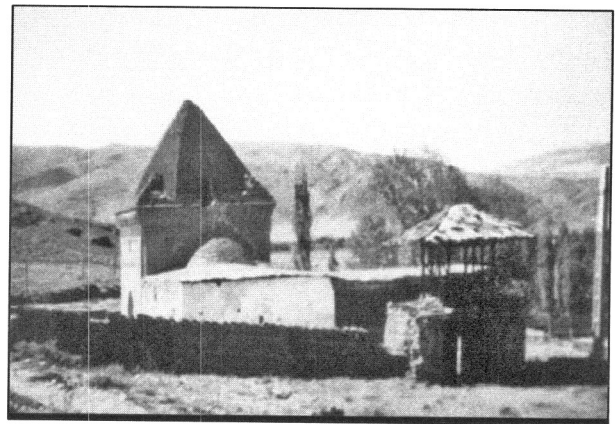

تصویر ۶- هزار خال کجور، مقبره طاهر و مطهر

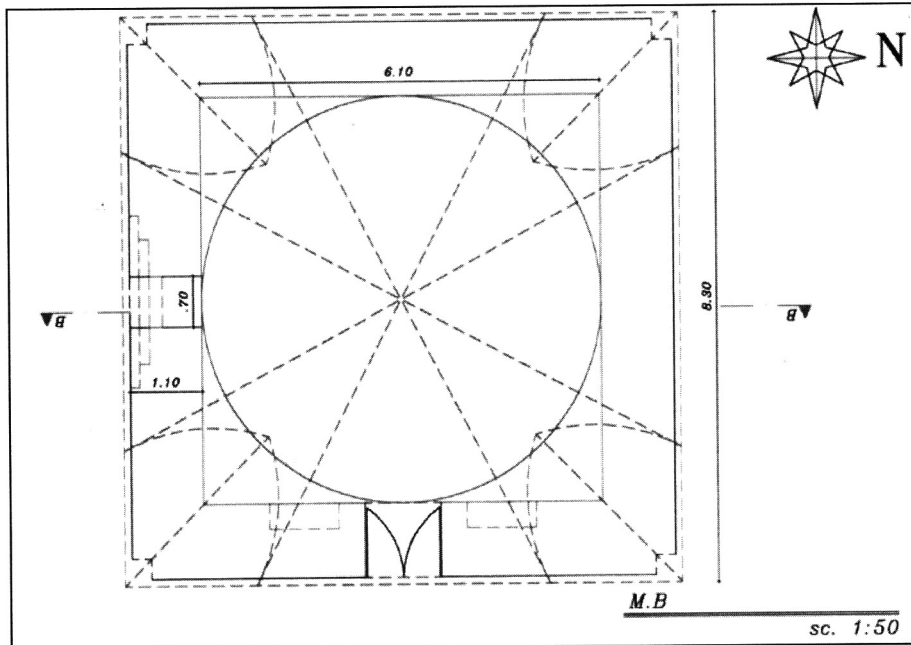

طرح ۱۱- هزار خال کجور، پلان مقبره طاهر و مطهر

مانند کنده کاری روی چوب و همچنین نقاشی می‌باشد. بررسی در اطراف این مقبره منجر به شناسایی تعدادی قطعات سفالی متعلق به دوران اسلامی گردید. سفالهای بدون لعاب این محوطه دارای نقوش کنده می‌باشند.

#### مقبره کیا سلطان محمد (دبیر صالحانی)

این آرامگاه برجی شکل در روستای صالحان از توابع کجور و در حدود ۱ کیلومتری مقبره طاهر و مطهر و در مختصاتی به قرار ۵۱ درجه و ۴۶ دقیقه طول شرقی و ۳۶ درجه و ۲۰ دقیقه عرض شمالی و در ارتفاع ۱۶۸۰ متر از سطح دریا واقع شده است (تصویر ۷ و ۸). تاریخ ساخت این بنا با استناد به کتیبه‌های صندوق و درب چوبی مقبره که در حال حاضر در مقبره موجود نیستند، مربوط به اوایل قرن نهم هجری قمری می‌باشد. شایان ذکر است که این دو اثر ارزشمند دارای کتیبه‌هایی به خط ثلث از آیات قرآنی و تاریخی برابر با ۸۲۰ و ۹۶۴ هجری قمری بوده‌اند که متأسفانه مورد سرقت قرار گرفته‌اند.

بر سطح جانبی اضلاع بنا دو ردیف نغول مستطیلی شکل به عرض ۳۰ سانتیمتر تعبیه شده که کتیبه‌هایی به صورت افقی در آنها ایجاد نموده‌اند. کتیبه‌ها شامل آیات قرآنی می‌باشند. از آنجا که در این کتیبه‌ها به تاریخ اتمام بنا اشاره شده، لذا آنها دارای ارزش فراوانی هستند چرا که در تاریخ‌گذاری بناهای مشابه در استانهای شمالی مورد استفاده قرار می‌گیرند. ظاهراً شخصی به نام محمود بن نجیب رستم‌داری در سال ۸۲۹ هجری قمری این کتیبه‌ها را به رشته تحریر درآورده است. این شخص کتیبه‌هایی را نیز بر صندوقی چوبی منبت کاری نموده که البته در حال حاضر صندوق مزبور در داخل مقبره موجود نیست.

ورودی این بنا نیز مانند سایر مقابر برجی در مازندران، از سمت شرق است. این مقبره نیز از داخل دارای یک پوشش گنبدی پخ است. این گنبد گچکاری شده و همچنین منطقه انتقالی و سطح جانبی اضلاع داخلی را با گچبری و نقاشی آراسته‌اند. موضوعات نقاشی شامل شمشه‌های کوچک و بزرگ تزئینی، گلها و بته‌ها، و رنگ بندیهایی متنوع است. موضوعات نقشی سطوح بدنه داخلی شامل خورشید، درخت سرو، و طاووس با رنگهای جالب است. در مجاورت این مقبره، یک بنای چوبی با سبک معماری سقائفار ساخته شده است. این بنای چوبی دارای تزئینات مختلف چوبی

همچنین ظاهر و ریختار از دست داده است.

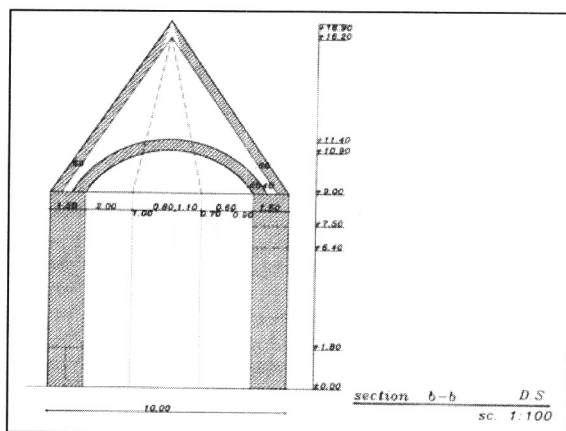

طرح ۱۲- سالحان کجور، برش مقبره کیا سلطان محمد

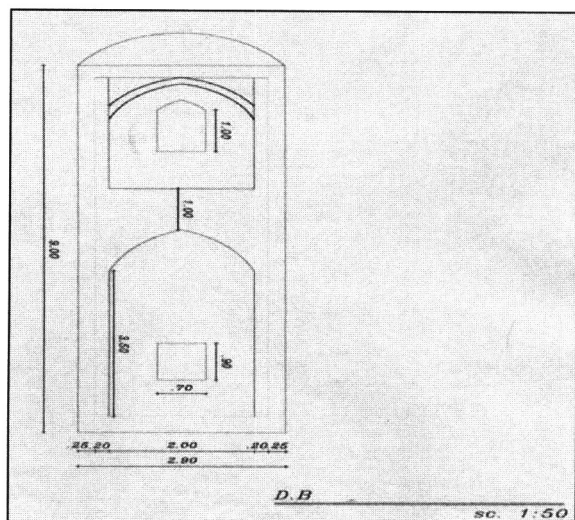

طرح ۱۳- سالحان کجور، نمای داخلی مقبره کیا سلطان محمد

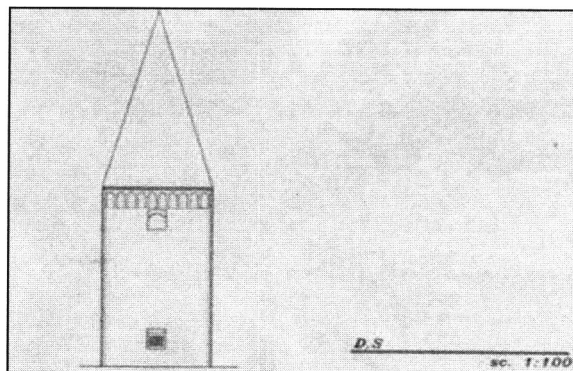

طرح ۱۴- سالحان کجور، نمای جانبی مقبره کیا سلطان محمد

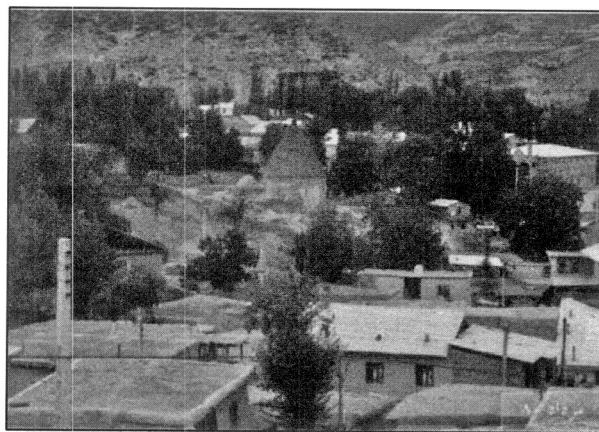

تصویر ۷- سالحان کجور، مقبره کیا سلطان محمد

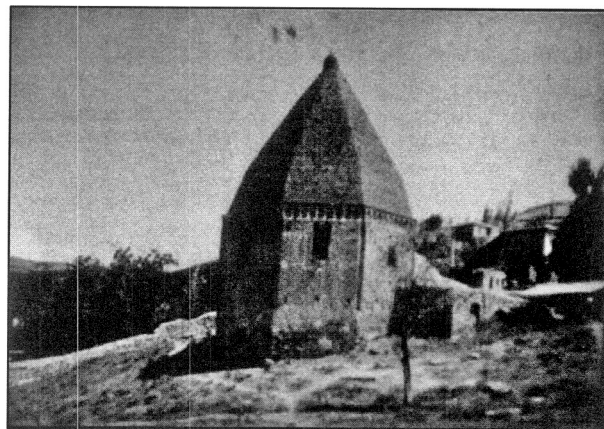

تصویر ۸- سالحان کجور، مقبره کیا سلطان محمد

پلان این مقبره از نوع هشت ضلعی است. بر روی پایه هشت ضلعی این بنا، گنبدی هشت تَرکی ایجاد گردید (طرح های ۱۵-۱۲). این مقبره مانند سایر بناهای مشابه دارای دو پوشش گنبدی می باشد. ظاهر این بنا نشان می دهد که به دلیل تخریب آن در اثر زمین لرزه ها، بازسازیها و مرمتهایی در آن صورت پذیرفته است که عناصر سنتی و اصولی بنا را حذف کرده و در نهایت بنائی متفاوت با آنچه که در اصل بوده بوجود آمده است. شاید یکی از عناصر حذف شده در این بنا، طاق نماهایی بوده باشند که در اکثر مقابر مشابه وجود دارند. تزئینات معماری خارج بنا، گیلوئی ها و تزئینات دندان موشی بالای آنهاست. داخل این گیلوئی ها با کاشیهای لعابدار فیروزه ای رنگ تزئین گردیده بود. شیارهای عمودی در محل زاویه هر یک از اضلاع از موارد تزئینی آن هستند که به گونه ای ناشیانه بازسازی شده اند. این بنا اصالت خود را از نظر تزئینات وابسته به معماری و ترکیب و عملکرد عناصر و

محل در موقعیت ۵۱ درجه و ۳۲ دقیقه طول شرقی و ۳۶ درجه و ۲۰ دقیقه عرض شمالی و در ارتفاع ۱۶۲۰ متری از سطح دریا واقع شده است. در فاصله چند متری از درویش رستم مقبره درویش شهرآگیم قرار دارد (تصویر ۹). پیرامون این دو مقبره را همانند سایر مقابر برجی شکل شمال کشور، قبرستان فراگرفته است.



تصویر ۹- اطاقسرا زانوس، مقابر درویش رستم و درویش شهر آگیم

پلان مقبره درویش رستم از بیرون هشت ضلعی و از داخل چهار ضلعی می‌باشد. طول هر ضلع آن از داخل ۲/۶۰ و از خارج ۱/۹۵ متر می‌باشد. این برج مقبره‌ای دارای گنبد دو پوشه است. گنبد خارجی آن به صورت هرم هشت ترکی است. مصالح بکار رفته در ساخت این بنا لاشه سنگ و ملات ساروج می‌باشد. جالب است که همین مواد و مصالح در ساخت گنبد بنا هم بکار گرفته شدند. این پدیده در سایر مناطق شمال کشور بندرت دیده می‌شود. پوشش سطح جانبی دیوارها گچ می‌باشد. درب ورودی بنا مطابق معمول از سمت شرق است. در نمای خارجی مقبره درویش رستم عناصر تزئینی خاصی مشاهده نمی‌شود. این بخش ساده و بدون طاق نماهای معمول در سایر مقابر مشابه می‌باشد. تنها یک نوار تزئینی دندان موشی قسمت فوقانی ساقه بنا یعنی تقریباً منطقه انتقالی ساقه به گنبد را تزئین می‌کند. گنبد داخلی این بنا به صورت نیم دایره‌ای فضای داخل را پوشانده است. چهار گوشوار در نقطه انتقال داخلی دیده می‌شوند که در ایجاد این گنبد کمک نموده‌اند. سطوح هر یک از اضلاع چهارگانه داخلی پوشیده از گچ می‌باشد. همچنین یک ردیف نوار تزئینی دندان موشی فضای زیر گنبد داخلی را تزئین نموده است. این بنا به دلایل طبیعی و انسانی دچار آسیب‌هایی گردیده است و اقدامات لازم حفاظتی را

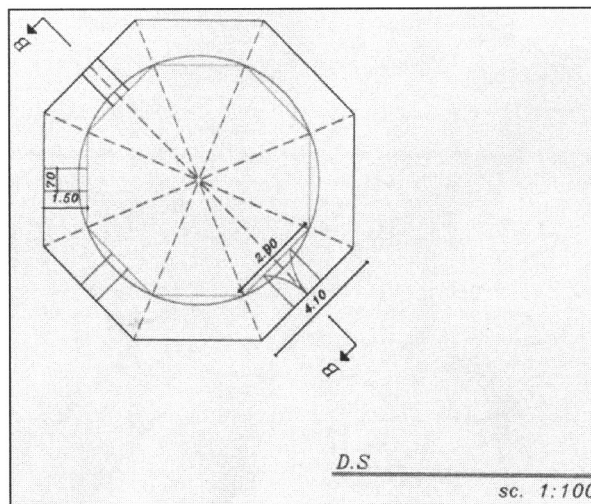

طرح ۱۵- صالحان کجور، پلان مقبره کیا سلطان محمد

ورودی بنا مطابق معمول از سمت شرق است. در حال حاضر در قسمت شرقی آن مسجدی بر پاست و در واقع راه ورود به اطاق مقبره از طریق همین مسجد است. البته این بنا در دوران مختلف اسلامی الحاقات متعددی داشته است. یکی از این الحاقات که مسجدی مربوط به اواخر دوران قاجار می‌باشد، به طور تصادفی و ضمن اجرای عملیات حفاظتی و مرمتی میراث فرهنگی استان مازندران در مرداد ماه ۱۳۸۰ کشف شد. فضای داخلی بنا نیز هشت گوش است و بر سطح جانبی هر ضلع آن طاق نماهایی در دو ردیف تعبیه شده است.

در بررسی انجام شده در پیرامون این مقبره، نگارندگان موفق به شناسایی سفالهایی مربوط به دوران میانه و متأخر اسلامی گردیده‌اند. سفال‌های بدون لعاب این محل عموماً به رنگ قرمز هستند. سفال‌های منقوش این محوطه نقش‌های کنده‌هندسی دارند. در میان این سفال‌ها، سفال‌های لعاب دار به رنگ‌های آبی، فیروزه‌ای، سبز، زرد، نارنجی و قهوه‌ای وجود دارند. نقوش کنده زیر لعاب و نقاشی زیر لعاب و همچنین لعاب پاشیده از تکنیک‌های نقشی این سفال‌ها می‌باشند. سفال‌های لعابدار مذکور با سفال‌های بدست آمده از محوطه‌ای به نام ترک جار مشابهت‌های تکنیکی و نقشی دارند.

### مقبره درویش رستم

در روستای اطاقسرا از توابع زانوس دو مقبره برجی شکل جلب توجه می‌کنند. یکی از آنها، بنای درویش رستم است. این

در طول اجرای دو فصل برنامه‌شناسائی و بررسی باستانی شناسی در منطقه غرب مازندران، بیش از ۶۰ محوطه باستانی در قالب تپه و بناهای تاریخی مورد بازدید، شناسائی و بررسی قرار گرفتند. از میان بناهای شناسائی شده، تعداد شش قبره برجی شکل که در بالا معرفی شدند، واجد ارزش‌های فنی و اصیل معماری رایج مقابر برجی شکل شمال ایران هستند.

مقابر برجی شکل موصوف عموماً پلان چهارگوش و هشت گوش دارند. این بناها از نظر تزئینات وابسته به معماری نسبت به بناهای مشابه در مناطق شرقی مازندران از تنوع کمتری برخوردارند. به نظر می‌رسد که این مقابر از یک سو وجوه مشترکی با بناهای مشابه در مازندران و از سوی دیگر تشابهاتی با بناهای گیلان دارند. به عبارت دیگر، مقابر یاد شده از نظر معماری و تزئینات مربوطه، می‌توانند حد واسط بناهای دو منطقه یاد شده به حساب آیند. تزئینات و مصالح بکار گرفته شده در این مقبره‌ها نوعی تمایل به رعایت ویژگی‌های بومی و امکانات محیطی را آشکار می‌سازند. لذا در معماری نیز همچون سفالگری، دو رویکرد محلی و منطقه‌ای با یکدیگر تلفیق شده‌اند.

مجریان طرح به تهیه رولوه و ترسیم فنی از بناهای موصوف مبادرت نموده‌اند. این طرح‌های فنی مقدمات و اسباب مناسب و مساعدی برای شناسائی فنی معماری مقابر مذهبی و اتخاذ تصمیمات لازم در راستای حفاظت و مرمت علمی از آنها فراهم می‌کنند. این امر در مورد بناهایی که از اصالت بیشتری برخوردارند، بیشتر مصداق می‌یابد. مدارک مذکور به عنوان مأخذ و مستندی از معماری مقابر در این منطقه قابل رجوع و استناد هستند.

این مقبره دارای یک صندوق چوبی و یک لنگه درب چوبی مثبت کاری شده، بوده است که در حال حاضر اثری از آنها نیست و مورد سرعت قرار گرفته‌اند. به استناد کتیبه صندوق موصوف و درب یادشده و همچنین مقایسه پلان و ویژگیهای معماری این بنا با بناهای مشابه، تاریخ آن را می‌توان به سالهای اولیه قرن نهم هجری قمری نسبت داد.

### مقبره درویش شهرآگیم

این مقبره همانطور که گفته شد در چند متری مقبره درویش رستم بنا شده است (تصویر ۹). پلان این مقبره چهار ضلعی است و در هر ضلع، یک طاق نما و در بالای هر طاق نما یک نغول مستطیل شکل تعبیه شده است. گنبد این بنا به صورت هرم چهارضلعی است و از همان مواد یعنی لاشه سنگ و ساروج ساخته شده است. این مقبره فاقد درب ورودی است و این مسئله کنجکاوای حفاران غیرمجاز را بیشتر نموده و کند و کاوهائی در بخش‌های مختلف بنا انجام داده‌اند. ستوده در گزارشی که از این وضعیت ارائه می‌دهد اشاره می‌کند که حفاران غیر مجاز قسمتی از بدنه بنا را سوراخ کرده و به سردابه‌ای در زیر کف آن دسترسی پیدا کردند. وی ادامه می‌دهد که آنان به سه تابوت از چوب سرو دست یافتند.

این مقبره نیز مانند مقبره درویش رستم از تزئینات خارجی اندکی برخوردار است. عناصر تزئینی خارج این بنا عبارتند از طاقنماهایی در هر ضلع بنا و نغول باریک مستطیلی شکل بالای آنها و در بخش فوقانی آنها نیز تزئینات دندان موشی. البته گنبد هرمی چهار ترکی درویش شهرآگیم نیز با شکل منظم و جذاب خود می‌تواند یک عنصر تزئینی به حساب آید. سطوح خارجی این بنا هم با لایه‌ای از گچ پوشانده شده است. وضعیت مقبره شهرآگیم از نظر حفاظتی مانند مقبره درویش رستم است و صدمات فراوانی در اثر عوامل انسانی و طبیعی بدان وارد گشته است. قدمت این بنا مطابق کتیبه سنگی و کتیبه درب ورودی مقبره که تاریخ ۹۷۴ و ۹۰۴ هجری قمری را دارا می‌باشند، و با مقایسه این بنا با سایر بناهای مشابه، به ابتدای قرن نهم هجری قمری بر می‌گردد.

### فهرست منابع

۱. ابن اسفندیار، بهاء‌الدین محمد بن حسن، ۱۳۶۶، تاریخ طبرستان، به کوشش عباس اقبال، تهران، انتشارات پدیده خاور، چاپ دوم.
۲. ابن حوقل، ابوالقاسم محمد، ۱۹۳۸، صورت الارض، ترجمه و تصحیح کرامرس، لیدن.
۳. ابن رسته، ابوعلی احمد بن عمر، ۱۸۹۲، الاعلاق النفیسه، تصحیح م. ی. دخویه، لیدن.
۴. ابن خردادبه، ابوالقاسم عبیدالله بن عبدالله، ۱۳۰۶، المسالک والممالک، تصحیح م. ی. دخویه، لیدن.
۵. ابوریحان بیرونی، محمد بن احمد، ۱۳۶۳، آثارالباقیه عن

۲۲. ملکزاده بیانی، ۱۳۳۸، "تحقیق در بارهٔ صد و بیست و نه سکهٔ ساسانی"، نشریهٔ انجمن فرهنگ ایران باستان، سال دوازدهم.
۲۳. موسوی، سید مهدی و رحمت عباس نژاد، ۱۳۸۰، بررسی و شناسائی باستان شناسی در غرب مازندران، طرح پژوهشی مصوب دانشگاه مازندران، حوزه معاونت پژوهشی.
۲۴. نوروززاده چگینی، ناصر، ۱۳۶۵ الف. "مازندران در دورهٔ ساسانی (۱)"، باستان شناسی و تاریخ، مرکز نشر دانشگاهی، سال اول، شمارهٔ اول.
۲۵. \_\_\_\_\_، ۱۳۶۵ ب. "مازندران در دورهٔ ساسانی (۲)"، باستان شناسی و تاریخ، مرکز نشر دانشگاهی، سال اول، شمارهٔ دوم.
۲۶. ویلبر، دونالد و دیگران، ۱۳۷۴، معماری تیموری در ایران و توران، ترجمه کرامت الله افسر و محمد یوسف کیانی، چاپ اول، تهران، انتشارات سازمان میراث فرهنگی کشور.
۲۷. هیلن براند، روبرت، ۱۳۶۶، "مقابر"، در معماری ایران در دوره اسلامی، به کوشش محمد یوسف کیانی، تهران، انتشارات جهاد دانشگاهی.

- القرون الخالیه، به کوشش زاخاو، لایپزیک.
۶. اصطخری، ابوالسحاق ابراهیم بن محمد، ۱۳۴۰، صورالاقالیم و المسالک الممالک، به کوشش ایرج افشار، تهران، بنگاه ترجمه و نشر کتاب.
۷. اولیاء... آملی، ۱۳۴۸، تاریخ رویان، تصحیح و تحشیهٔ منوچهر ستوده، تهران، انتشارات بنیاد فرهنگ ایران.
۸. بلاذری، احمد ابن یحیی، ۱۳۶۴، فتوح البلدان (بخش مربوط به ایران)، ترجمهٔ آذرتاش آذرنوش، تهران، انتشارات سروش، چاپ دوم.
۹. پورداد، ابراهیم، ۱۳۴۷، یشت ها، تهران، طهوری، جلد دوم.
۱۰. \_\_\_\_\_، ۱۳۵۸، یشت های اوستا، به کوشش بهرام فره وشی، تهران، انتشارات دانشگاه تهران، چاپ سوم.
۱۱. پیرنیا، کریم، ۱۳۶۹، شیوه‌های معماری ایران، تدوین غلامحسین معماریان، چاپ اول، تهران، انتشارات مؤسسه هنر اسلامی.
۱۲. حجازی کناری، سید حسن، ۱۳۷۲، پژوهشی در زمینهٔ نامهای باستانی مازندران، تهران، انتشارات روشنگران.
۱۳. رابینو، ه. ل.، ۱۳۶۵، مازندران و استرآباد، ترجمهٔ غلامعلی وحید مازندرانی، تهران، انتشارات علمی و فرهنگی، چاپ سوم.
۱۴. ستوده، منوچهر، ۱۳۴۸، تاریخ رویان، تصحیح و تحشیهٔ منوچهر ستوده، انتشارات بنیاد فرهنگ ایران، مقدمه کتاب.
۱۵. \_\_\_\_\_، ۱۳۷۴، از آستارا تا استرآباد (آثار و بناهای مازندران غربی)، انتشارات معاونت فرهنگی وزارت فرهنگ و ارشاد و انجمن آثار و مفاخر فرهنگی، جلد سوم، چاپ دوم.
۱۶. شایان، عباس، ۱۳۶۷، مازندران، تهران، انتشارات علمی و فرهنگی، چاپ دوم.
۱۷. کونل، ارنست، ۱۳۵۵، هنر اسلامی، ترجمه هوشنگ طاهری، چاپ دوم، توس.
۱۸. کیانی، محمد یوسف، ۱۳۷۴، تاریخ هنر معماری ایران در دوره اسلامی، تهران، انتشارات سمت.
۱۹. گدار، اندره و دیگران، ۱۳۶۷، آثار ایران، ترجمه ابوالحسن سروقد مقدم، جلد سوم، مشهد: بنیاد پژوهشهای اسلامی آستان قدس رضوی.
۲۰. \_\_\_\_\_، ۱۳۶۷، آثار ایران، ترجمه ابوالحسن سروقد مقدم، جلد سوم، مشهد: بنیاد پژوهشهای اسلامی آستان قدس رضوی.
۲۱. مرعشی، سید ظهیرالدین، ۱۳۴۵، تاریخ طبرستان و رویان و مازندران، به کوشش محمد حسین تسبیحی، تهران، مؤسسهٔ مطبوعاتی شرق.