

An Analytical Study of Bow Motifs in Islamic Tombstones at the Archaeology Museum of Khalkhal County

Mahan Younespour¹, Ghazal Azizifar²

1. M.A. student in Archaeology Department of Archaeology, Faculty of Social Sciences, Mohaghegh Ardabili University, Ardabil, Iran (Corresponding Author)

Email: Mahan.younespour@gmail.com

2. M.A. student in Archaeology Department of Archaeology, Faculty of Social Sciences, Mohaghegh Ardabili University, Ardabil, Iran.

Article Info

 <https://doi.org/10.22034/Athar.1859>

Pp: 135 - 158

Article Type:

Research Article

Article History:

Received: 2024/12/24

Revised: 2025/04/19

Accepted: 2025/04/21

Use your device to scan
and read the article online



Athar Journal

Journal of the Research Institute of Historical Buildings and Fabrics, Research Institute of Cultural Heritage and Tourism (RICHT), Tehran, Iran.

Owner & Publisher:

Cultural Heritage and Tourism Research Institute (RICHT), Tehran, Iran.

Journal Homepage: <https://athar.richt.ir/>

Abstract

Islamic art, characterized by its distinct cultural, religious, and social dimensions, has long served as a symbolic medium for conveying religious and societal concepts. Within this tradition, Islamic gravestones integrate artistic and spiritual elements, frequently featuring motifs such as the bow. As an emblem of weaponry and military prowess, the bow carries deep symbolic significance. Khalkhal County, known for its ancient history and rich cultural heritage, is an important area for the preservation of such gravestones. The Archaeology Museum of Khalkhal houses a diverse collection of gravestones that reflect the region's artistic and cultural variety. This study adopts a descriptive-analytical approach, combining library research with field investigations to document and analyze bow motifs on five gravestones of box-shaped and cradle-shaped forms. Findings reveal that the bow motif, beyond its aesthetic qualities, symbolizes the link between the earthly and spiritual realms and represents resilience against the passage of time. These motifs are frequently accompanied by decorative elements such as floral designs, vegetal forms, and geometric patterns, creating a complex visual language for expressing religious and cultural ideals. Comparative analysis with examples from other regions indicates that gravestones featuring bow motifs are predominantly box-shaped and often paired with depictions of swords. The study emphasizes the necessity of preserving and documenting such artifacts, which act as vital symbols of the cultural and historical identity of Islamic society and play a central role in transmitting religious and social values.

Keywords: Islamic Era, Khalkhal, Bow Motif, Iconography, Tombstone.

Citations: Younespour, M. & Azizifar, G., (2025). "An Analytical Study of Bow Motifs in Islamic Tombstones at the Archaeology Museum of Khalkhal County". *Athar*, 46(109): 135-158. <https://doi.org/10.22034/Athar.1859>

Homepage of this Article: <https://athar.richt.ir/article-2-1859-en.html>



© The Author(s) Copyright © 2025 The Authors. Published by Cultural Heritage and Tourism Research Institute (RICHT).

This work is licensed under a Creative Commons Attribution-NonCommercial 4.0 International license (<https://creativecommons.org/licenses/by-nc/4.0/>). Non-commercial uses of the work are permitted, provided the original work is properly cited.



Introduction

Islamic funerary art, as a profound and symbolic facet of Islamic culture, reflects societal values, religious beliefs, and aesthetic principles through its visual elements (Grabar, 1992; Ruggles, 2011). Among these elements, the bow motif occupies a prominent position, symbolizing strength, bravery, and the link between the material and spiritual realms (Kazempour & Shokrpour, 2021). Islamic tombstones adorned with bow motifs serve as more than mere grave markers; they embody the cultural and historical narratives of the communities that produced them (Charaee, 2008). This research focuses on Islamic tombstones preserved in the Archaeology Museum of Khalkhal County, a region notable for its rich material culture and historical artifacts. It examines the artistic, cultural, and symbolic dimensions of the bow motifs found on these tombstones. Specifically, the study seeks to analyze the design and symbolism of bow motifs, explore their broader associations within Islamic cultural and spiritual contexts, and compare them with similar motifs from other Islamic regions (Mohammadian et al., 2020). Through this comparative lens, the research aims to deepen the understanding of Islamic funerary art and highlight its role in safeguarding intangible cultural heritage (Setarnezhad & Afkhami, 2021).

Methods

This descriptive–analytical study investigates weapon motifs, particularly bows, depicted on Islamic gravestones in the Archaeology Museum of Khalkhal County. Data collection involved both library research and fieldwork, including photographic documentation and motif analysis using CorelDRAW software. Five gravestones featuring weapon motifs were selected for detailed examination. To interpret and compare the motifs with those found in other Islamic regions, the study applied content analysis and comparative analysis. The research tools included photography, digital illustration software (CorelDRAW), and bibliographic resources. Fieldwork was constrained by several limitations: the physical degradation of motifs, restricted access to certain gravestones, and the paucity of specialized scholarly resources. All procedures adhered to ethical research standards, including obtaining official authorization from the museum for photography and documentation.

Findings

The bow motifs on the tombstones of Khalkhal serve as profound visual representations of the deeply embedded cultural, religious, and spiritual values of Islamic societies. These motifs are intricately carved with remarkable detail and are frequently accompanied by decorative elements such as floral designs and geometric patterns, forming a rich, multi-layered symbolism. In certain cases, the bow is paired with additional martial symbols, such as swords or prayer niches (mihrabs) which both enhance visual appeal and reinforce symbolic meanings of strength, protection, and divine guardianship (Setarnezhad & Afkhami, 2021). The symbolism of the bow extends far beyond its

aesthetic function. It identifies the deceased as both a defender of the faith and a protector of societal values, signifying their contributions to the defense of their community (Charaee, 2008). Within the broader framework of Islamic cosmology, the bow also resonates with concepts of cosmic balance and resilience, suggesting a spiritual dimension that emphasizes endurance in the face of hardship (Kazempour & Shokrpour, 2021). In this regard, the motif reflects not only martial prowess but also the enduring strength of the soul, transcending physical death. Consequently, the tombstones of Khalkhal function as more than markers of death; they are integral components of the region's cultural landscape, underscoring the community's unique identity while simultaneously echoing broader Islamic funerary traditions observed elsewhere. The careful use of durable materials and sophisticated carving techniques demonstrates the community's respect for its heritage and its commitment to preserving cultural continuity (Grabar, 1992). Comparative analysis with similar motifs from regions such as Azerbaijan and Central Asia reveals shared cultural themes martial strength and spiritual resilience alongside distinctive local stylistic expressions. Such regional variations in artistic practice contribute to a more comprehensive understanding of shared cultural values (Kleiss, 1969). The bow motif reached its height during the Ilkhanid and Safavid periods, reflecting its central role in the socio-cultural structures of these eras. Its continued usage in these periods underscores the enduring significance of the motif within Islamic art and society (Nicolle, 1996). Ultimately, the bow motifs on the tombstones of Khalkhal are not merely ornamental. They stand as powerful symbols reflecting the intersection of martial, spiritual, and cultural values that have shaped the region's identity and affirmed its place within the broader Islamic world.

Conclusion

The bow motifs on Islamic tombstones in Khalkhal embody a synthesis of art and spirituality, symbolizing the connection between the material and spiritual realms of life and death. These tombstones, adorned with intricate designs and decorative elements such as floral, vegetal, and geometric patterns, convey messages of strength, stability, and the bond between heaven and earth. In all examined cases, the bas-relief designs are accompanied by mihrab motifs, underscoring the spiritual and religious significance of these works. Across different historical periods, these motifs served as markers of the social, cultural, and religious status of the deceased, reflecting the prevailing beliefs of the Islamic community of the time. Comparative analyses reveal that such designs were shaped by cultural, social, and religious transformations over the centuries, offering valuable insights into the historical and artistic evolution of the region. The preservation and documentation of these tombstones not only safeguard cultural heritage but also advance our understanding of the cultural and spiritual connections that define Islamic history.

Acknowledgments

The authors would like to express their sincere gratitude to all those who assisted them in carrying out this research



Observation Contribution

In this study, the first author contributed 60% through data collection, result analysis, and writing the main sections of the article. The second author contributed 40% through scientific review, analytical suggestions, and final revisions.

Conflict of Interest

The financial resources for this article were provided by the authors.



تحلیلی بر طرح و نقش کمان در سنگ قبرهای اسلامی موزه باستان شناسی شهرستان خلخال

ماهان یونس پور^I، غزل عزیز فر^{II}

I. دانشجوی کارشناسی ارشد باستان شناسی، گروه باستان شناسی، دانشکده علوم اجتماعی، دانشگاه محقق اردبیلی، اردبیل، ایران (نویسنده مسئول).

Email: Mahan.younespour@gmail.com

II. دانشجوی کارشناسی ارشد باستان شناسی، گروه باستان شناسی، دانشکده علوم اجتماعی، دانشگاه محقق اردبیلی، اردبیل، ایران.

اطلاعات مقاله

چکیده

<https://doi.org/10.22034/Athar.1859>

نوع مقاله: پژوهشی

صص: ۱۵۸-۱۳۵

تاریخ دریافت: ۱۴۰۳/۱۰/۰۴

تاریخ بازنگری: ۱۴۰۴/۰۱/۳۰

تاریخ پذیرش: ۱۴۰۴/۰۲/۰۱

هنر اسلامی، با توجه به ویژگی‌های فرهنگی، مذهبی و اجتماعی خود، همواره به‌عنوان یک زبان نمادین در انتقال مفاهیم دینی و اجتماعی عمل کرده است. در این میان، سنگ قبرهای اسلامی با ترکیب عناصر هنری و معنوی، به‌ویژه از طریق نقوش خاص، نمادهایی چون کمان را در خود جای داده‌اند؛ نقش کمان به‌عنوان نمادی از سلاح و قدرت نظامی جایگاه ویژه‌ای دارد. شهرستان خلخال، با تاریخ کهن و فرهنگ غنی، یکی از مناطق مهم در نگه‌داری و نمایش این سنگ قبرها به‌شمار می‌رود. موزه باستان‌شناسی خلخال دارای انواع سنگ‌قبر با اشکال گوناگون است که بازتاب‌دهنده تنوع هنری و فرهنگی این منطقه هستند. این پژوهش با رویکرد توصیفی-تحلیلی، انجام شده. داده‌های تحقیق از طریق مطالعات کتابخانه‌ای و بررسی‌های میدانی گردآوری شده‌اند و نقوش کمان در پنج نمونه سنگ‌قبر صندوقی و گهواره‌ای تحلیل و مستندسازی شده است. نتایج پژوهش نشان می‌دهد که نقش کمان در این سنگ قبرها، علاوه بر جنبه‌های زیبایی‌شناسی، معنایی عمیق از پیوند میان زندگی دنیوی و آخروی و نمادی از استحکام در برابر گذر زمان را به تصویر می‌کشد. کمان‌ها معمولاً با دیگر نمادهای تزئینی مانند: گل‌ها، گیاهان و نگاره‌های هندسی ترکیب شده‌اند که زبان بصری پیچیده‌ای از مفاهیم دینی و فرهنگی را منتقل می‌کنند. بررسی تطبیقی این نقوش با نمونه‌های مشابه از سایر مناطق نشان می‌دهد که سنگ قبرهای دارای نقش کمان عمدتاً از نوع صندوقی بوده و این نقش‌ها غالباً همراه با شمشیر به‌کار رفته‌اند. این یافته‌ها بر اهمیت حفظ و مستندسازی این آثار تأکید دارند و به‌عنوان نمادهایی از هویت فرهنگی و تاریخی جامعه اسلامی نقش به‌سزایی در انتقال مفاهیم مذهبی و اجتماعی دارند.

کلیدواژگان: سنگ قبر اسلامی، خلخال، طرح کمان، نمادشناسی.



فصلنامه علمی اثر

نشریه پژوهشکده ابنیه و بافت‌های تاریخی، پژوهشگاه میراث فرهنگی و گردشگری، تهران، ایران.

ناشر:

پژوهشگاه میراث فرهنگی و گردشگری

ارجاع به مقاله: یونس پور، ماهان؛ و عزیز فر، غزل، (۱۴۰۴). «تحلیلی بر طرح و نقش کمان در سنگ قبرهای اسلامی موزه باستان‌شناسی شهرستان خلخال». اثر، ۴۶ (۱۰۹): ۱۵۸-۱۳۵.

<https://doi.org/10.22034/Athar.1859>

صفحه اصلی مقاله در سامانه نشریه: <https://athar.richt.ir/article-2-1859-fa.html>

مقدمه

هنر اسلامی، به عنوان یکی از برجسته‌ترین جلوه‌های تمدن بشری، تجلی‌گاه مفاهیمی است که از دل فرهنگ، دین، و ارزش‌های اجتماعی جامعه اسلامی برخاسته‌اند. این هنر، با تأکید بر الگوهای بصری، نمادین و زیباشناختی، بازتاب‌دهنده تحولاتی است که در طول تاریخ به واسطه تعاملات فرهنگی، اجتماعی و سیاسی پدید آمده‌اند (Blair & Bloom, 2006). استفاده از هندسه مقدس، نقش‌مایه‌های گیاهی، کتیبه‌های قرآنی، و ترکیب خلاقانه فرم و محتوا، توانسته است تأثیری عمیق بر هنر جهانی بگذارد. این ویژگی‌ها نه تنها بازتاب‌دهنده باورهای مذهبی و فلسفی جامعه اسلامی هستند، بلکه نمایانگر تعاملات گسترده میان فرهنگ‌های اسلامی و غیراسلامی نیز به شمار می‌روند (Canby, 2009). در میان جلوه‌های گوناگون هنر اسلامی، سنگ‌قبرها جایگاهی ویژه دارند. این آثار به عنوان بخشی از معماری و هنر یادمانی، علاوه بر ارزش زیباشناختی، حامل پیام‌هایی از باورها، هویت اجتماعی و فرهنگی افراد و جوامع هستند (Ettinghausen et al., 2001). سنگ‌مزارها از اجزای مهم مراسم تدفین هستند که علاوه بر نشان دادن هویت و تاریخ درگذشت متوفی، مفاهیم فرهنگی و باورهای اجتماعی را منتقل می‌کنند. شکل و محتوای این سنگ‌ها در هر منطقه تحت تأثیر شرایط جغرافیایی، اجتماعی، سیاسی و فرهنگی است (چارثی، ۱۳۸۷: ۶۴). سنگ‌مزارهای دوران اسلامی به دلیل تنوع در آرایه‌های تزئینی، ساختار ظاهری و کتیبه‌ها، منابع ارزشمندی برای مطالعات باستان‌شناسی، تاریخ، فرهنگ و هنر محسوب می‌شوند. این آثار، بازتاب‌دهنده اندیشه‌ها و مناسبات اجتماعی جوامع اسلامی بوده و در تحلیل تحولات تاریخی و فرهنگی اهمیت فراوانی دارند (ستارنژاد و همکاران، ۱۳۹۹: ۱۶۴). یکی از ویژگی‌های برجسته در سنگ‌قبرهای اسلامی، استفاده از نمادها و نقوش خاص است که هر یک دارای معانی عمیق فرهنگی و دینی‌اند. در این میان، کمان به عنوان یک عنصر نمادین در بسیاری از سنگ‌قبرها، جایگاهی متمایز دارد. کمان، علاوه بر نقش عملی به عنوان ابزاری برای جنگ و شکار، در فرهنگ اسلامی نمادی از شجاعت، جهاد در راه خدا، و ارتباط میان انسان و نیروهای الهی بوده است (Grabar, 1992). این نماد، به ویژه در دوره‌هایی که ارزش‌های جنگ‌آوری و حفاظت از مرزهای اسلامی برجسته بوده، کاربردی گسترده در هنر و فرهنگ اسلامی پیدا کرده است (Ruggles, 2011).

از دوره‌های میانی اسلامی، به ویژه در عصر ایلخانی، و تحت تأثیر فرهنگ‌های آسیای میانه و جریان‌های مذهبی هم‌چون تصوف و تشیع که در آذربایجان ایران شکل گرفتند، سنگ‌قبرهایی با اشکال متنوع در گورستان‌های شمال غرب ایران پدیدار شدند. نمونه‌های مشابه این سنگ‌قبرها در مناطقی از جمهوری آذربایجان، ترکیه، بخش‌های مسلمان‌نشین گرجستان و آلبانی نیز مشاهده می‌شود (افخمی و ستارنژاد، ۱۴۰۰: ۵۵۴). در بررسی‌های انجام‌شده درباره سنگ‌مزارهای دوران اسلامی در شمال غرب ایران، مطالعات محدودی به تحلیل دقیق نقوش و ساختار این آثار اختصاص یافته است؛ با این حال، تاکنون پژوهش‌های جامعی در زمینه شناسایی، مستندسازی و تحلیل این آثار صورت نگرفته است. مطالعات انجام‌شده درباره سنگ‌قبرهای موجود در موزه باستان‌شناسی شهرستان خلخال، به ویژه نمونه‌هایی که دارای نقوش کمان هستند، تاکنون محدود بوده و به صورت جامع بررسی نشده‌اند. این سنگ‌قبرها به دلیل ویژگی‌های خاص نقوش و آرایه‌های تزئینی خود، از دیدگاه‌های باستان‌شناسی، تاریخ هنر، و فرهنگ‌شناسی اهمیت فراوانی دارند؛ با این حال، کاستی‌های موجود در مستندسازی، طبقه‌بندی و تحلیل این نقوش، خلأ پژوهشی در این حوزه را نشان می‌دهد. با توجه به آسیب‌های انسانی و طبیعی که این آثار در طول زمان متحمل شده‌اند، تعداد قابل توجهی از سنگ‌قبرها از بین رفته یا در وضعیت نامطلوبی قرار دارند. همین امر ضرورت مستندنگاری و مطالعه دقیق نمونه‌های باقی‌مانده را دوچندان می‌کند. در این پژوهش، نگارنده به تحلیل سنگ‌قبرهایی پرداخته که دارای نقوش کمان هستند. این پژوهش، نه تنها به مستندسازی این نمونه‌ها اختصاص دارد، بلکه شامل طبقه‌بندی دقیق این سنگ‌ها و تحلیل نقوش موجود بر آن‌ها نیز می‌شود. علاوه بر این، تطابق این نقوش با سایر سنگ‌قبرهایی که دارای ویژگی‌های مشابه هستند، به منظور درک بهتر روابط فرهنگی، اعتقادی و تاریخی صورت گرفته است. هدف از این کار، علاوه بر شناسایی الگوها و ویژگی‌های مشترک در نقوش کمان، تلاش برای فهم ریشه‌های فرهنگی و اجتماعی این نمادها است. این تطابق‌ها می‌توانند به بازسازی ارتباطات فرهنگی میان جوامع مختلف و تحلیل باورها و ارزش‌های اجتماعی سازندگان این آثار کمک کنند.

پرسش‌های پژوهش: پرسش‌های اصلی پژوهش عبارتند از: (۱) ویژگی‌های ساختاری و تزئینی طرح کمان در سنگ قبرهای موجود در موزه باستان‌شناسی شهرستان خلخال چیست؟ (۲) از نظر اشکال سنگ قبرهای دارای نقش کمان از چه نوعی هستند؟ (۳) طرح و نقوش کمان در سنگ قبرها چه مفاهیمی را منتقل می‌کنند؟

پیشینه پژوهش

مطالعه علمی سنگ‌مزارهای اسلامی در ایران نخستین بار توسط «هوشنگ پورکریم» آغاز شد؛ وی در مقاله‌ای با عنوان «سنگ‌مزارهای ایران»، برای نخستین بار به تحلیل نقوش و مضامین به‌کار رفته در این آثار پرداخت و بدین ترتیب، زمینه‌ای برای مطالعات نظام‌مند در این حوزه فراهم ساخت (پورکریم، ۱۳۴۲). پس از او، «پرویز ورجاوند» در اثر خود با عنوان هنرهای سنتی ایران، سنگ‌مزارهای اسلامی را در چارچوب کلی هنرهای سنتی مورد بررسی قرار داد و به‌ویژه بر تأثیر فرهنگ‌های بومی و اسلامی در شکل‌گیری نقوش آن‌ها تأکید کرد (ورجاوند، ۱۳۶۶). «رضا شعبانی» در پژوهشی میدانی به تحلیل سنگ‌قبرهای اسلامی گورستان‌های تاریخی ایران پرداخته و تأثیر عوامل محیطی، اجتماعی و مذهبی بر طراحی و ساخت این آثار را بررسی و تنوع منطقه‌ای آن‌ها را تحلیل کرده است (شعبانی، ۱۳۹۸). در رابطه با نقش ادوات جنگی در سنگ‌قبرهای اسلامی، «صدرایی» و «معروفی‌ا قدم» در مقاله‌ای با عنوان «پژوهشی بر بازتاب ادوات جنگی در نقوش سنگ قبور دوران اسلامی ایران»، به بررسی این نقوش در مناطق مختلف ایران پرداخته‌اند (صدرایی و معروفی‌ا قدم، ۱۴۰۰). از دیگر مطالعات می‌توان به پایان‌نامه کارشناسی ارشد «مریم ثمری» با عنوان «مطالعه و بررسی سنگ‌قبرهای دوره اسلامی شهرستان اردبیل» اشاره کرد که تحلیلی دقیق از نمونه‌های سنگ‌مزارهای این منطقه ارائه داده است (ثمری، ۱۳۹۵). «بهرروز افخمی» و «سعید ستارنژاد» در مقاله‌ای تحت عنوان «پژوهشی بر شناخت سنگ‌مزارهای دوران اسلامی شهرستان ورزقان در استان آذربایجان شرقی» به بررسی سنگ‌قبرهای این منطقه پرداخته‌اند (افخمی و ستارنژاد، ۱۴۰۰). ستارنژاد هم‌چنین در مقاله‌ای دیگر تحت عنوان «گونه‌شناسی، طبقه‌بندی و تحلیل سنگ‌مزارهای اسلامی شمال غرب ایران (مطالعه موردی دوره ایلخانی تا پایان دوره صفویه)» به بررسی سنگ‌قبرهای شمال غرب ایران پرداخته است (ستارنژاد و همکاران، ۱۴۰۱)؛ وی در مقاله دیگری با عنوان «تحلیلی بر سنگ افراشته‌های دوران اسلامی گورستان اونار مشگین‌شهر (شمال غرب ایران)» (ستارنژاد و حسین پور، ۱۴۰۲) به تحلیل سنگ‌قبرهای این منطقه پرداخته است. این مجموعه پژوهش‌ها نشان‌دهنده اهمیت سنگ‌قبرهای اسلامی به‌عنوان منابع هنری، فرهنگی و تاریخی است که بازتاب‌دهنده شرایط اجتماعی و مذهبی جوامع در دوره‌های مختلف هستند.

روش پژوهش: این پژوهش از نوع توصیفی-تحلیلی بوده و باهدف بررسی نقوش جنگ‌افزار، به‌ویژه کمان، بر سنگ‌قبرهای اسلامی موجود در موزه باستان‌شناسی شهرستان خلخال صورت پذیرفته است. داده‌های موردنیاز از دو شیوه کتابخانه‌ای و میدانی گردآوری شده‌اند. در بخش کتابخانه‌ای، از منابع مکتوب شامل: کتب، مقالات و اسناد مرتبط بهره گرفته شد و در بخش میدانی، نقوش سنگ‌قبرها با عکاسی مستندسازی و با استفاده از نرم‌افزار CoreIDRAW بازطراحی و تحلیل شدند. جامعه آماری تحقیق شامل تمامی سنگ‌قبرهای اسلامی موزه بوده و از میان آن‌ها پنج نمونه دارای نقوش جنگ‌افزاری هم‌چون کمان به‌عنوان نمونه‌های پژوهشی انتخاب شدند. تحلیل داده‌ها از دو روش اصلی تحلیل محتوایی، جهت بررسی مفاهیم نمادین نقوش، و تحلیل تطبیقی، برای مقایسه این نقوش با نمونه‌های مشابه در سایر مناطق اسلامی، پیروی کرده است. برای گردآوری و تحلیل داده‌ها از ابزارهایی نظیر دوربین عکاسی، نرم‌افزار CoreIDRAW و منابع کتابخانه‌ای استفاده شده است؛ ازجمله محدودیت‌های تحقیق می‌توان به کیفیت پایین برخی نقوش به‌واسطه فرسایش یا آسیب دیدگی، محدودیت در دسترسی به تمامی سنگ‌قبرها و کمبود منابع تخصصی در این حوزه اشاره کرد. شایان ذکر است، تمامی مراحل پژوهش با رعایت اصول اخلاقی و اخذ مجوز رسمی از مسئولان موزه صورت گرفته است.

توصیف و بررسی منطقه مورد مطالعه

موزه باستان‌شناسی خلخال، که در ساختمان تاریخی حمام نصر از دوره قاجار و در نزدیکی بازار اصلی شهر

واقع شده، یکی از مراکز مهم فرهنگی و تاریخی استان اردبیل به شمار می‌آید. این موزه شامل بیش از ۳۰۰ اثر ارزشمند است که گستره‌ای از دوره‌های پیش از اسلام تا دوران متأخر اسلامی را پوشش می‌دهد؛ از جمله اشیای شاخص این مجموعه می‌توان به نسخه‌های خطی نفیسی هم‌چون: صحیفه سجادیه و قرآن کریم از قرن ۱۳ ه.ق.، گوشواره‌های طلایی از دوره ساسانی، گردنبند طلایی متعلق به دوره هخامنشی، ظروف سفالی نقش دار با قدمتی حدود سه هزار سال، مجسمه گاو کوهان دار مربوط به بیش از چهار هزار سال پیش، و تندیس حیوان دوسر با قدمت سه هزار سال اشاره کرد؛ هم‌چنین مجموعه‌ای از سنگ قبرهای تاریخی متعلق به دوره‌های مختلف اسلامی، از ایلخانی تا صفوی، در این موزه نگه‌داری می‌شود. این موزه، که در کنار موزه شیخ صفی‌الدین اردبیلی و موزه باستان‌شناسی مشکین شهر به عنوان یکی از سه موزه شاخص استان اردبیل شناخته می‌شود، در سال ۱۳۸۲ ه.ش. در فهرست آثار ملی ایران به ثبت رسید؛ با این حال، متأسفانه این مرکز ارزشمند در حال حاضر به دلایل مختلف، از جمله کمبود امکانات، بسته بوده و امکان بازدید عمومی از آن وجود ندارد.

ابزارآلات جنگ در دوران اسلامی

در دوران باستان، انسان‌ها برای تأمین نیازهای اولیه خود، دفاع از قلمرو و منابع، و نیز برتری جویی بر سایر گروه‌ها به سلاح‌های مختلفی متوسل می‌شدند. ابزارهای ابتدایی ساخته شده از سنگ، چوب و استخوان، نخستین گام‌ها در مسیر تکامل سلاح‌ها را رقم زدند (ملک شه‌میرزادی، ۱۳۹۱: ۱۲۱). با گذشت زمان، انسان با بهره‌گیری از دانش و مهارت‌های نوین، سلاح‌هایی پیچیده‌تر و کارآمدتر تولید کرد. از تیغه‌های فلزی برنده گرفته تا کمان‌های قدرتمند و پرتابگرهای پیشرفته، هر یک به نوبه خود نمادی از قدرت و تسلط بودند (Felix, 2015). استفاده از سلاح نه تنها به پیروزی‌های نظامی منجر می‌شد، بلکه بر تمامی ابعاد زندگی اجتماعی، سیاسی و فرهنگی جوامع نیز تأثیرگذار بود. سلاح به عنوان یک ابزار قدرت، در مذاکرات سیاسی، تعیین مرزها و شکل‌گیری امپراتوری‌ها نقش محوری ایفاء می‌کرد؛ هم‌چنین، سلاح به عنوان نمادی از هویت و فرهنگ یک قوم یا ملت، به تقویت روحیه ملی و ایجاد یکپارچگی اجتماعی کمک می‌کرد (جعفرپور، ۱۳۹۸: ۱). در دوران اسلامی تا پیش از قرن چهارم هجری قمری، هیچ سلاحی از این دوران در موزه‌ها باقی نمانده است و تنها تصاویری از سلاح‌ها در کتب قرن هفتم و هشتم هجری قمری مشاهده می‌شود. اطلاعات درباره جنگ‌افزارهای ایرانی بین قرون اول تا هفتم هجری قمری بسیار محدود است. از زمان صدر اسلام تا دوران خلافت‌های بزرگ نظیر «امویان»، «عباسیان» و بعدها امپراتوری‌های بزرگ اسلامی مانند: «سلجوقیان»، «عثمانیان» و «صفویان»، توسعه و تنوع سلاح‌ها به یک رکن اساسی در فتوحات و دفاع از سرزمین‌های اسلامی تبدیل شد. سلاح‌های دوران اسلامی را می‌توان به دو دسته کلی سلاح‌های تهاجمی مانند: شمشیر، نیزه، تیر و کمان و سلاح‌های تدافعی مانند زره و سپر تقسیم کرد (Nicolle, 1996). توسعه این جنگ‌افزارها نه تنها نتیجه نیازهای جنگی بود، بلکه از نوآوری‌های فناوری و تبادلات فرهنگی نیز تأثیر می‌گرفت. صنعت ساخت ابزار جنگی در دوره تیموریان به اوج شکوفایی خود رسید. ساخت سلاح‌های متنوع مانند: شمشیر، تیر و کمان، نیزه، گرز، سپر و کلاهخود با مهارت بالای صنعت‌گران همراه بود. از مهم‌ترین ابزارها می‌توان به منجنیق، فلاخن و آتش‌اندازها اشاره کرد. تیغه‌های فولادی جوهردار و سپرهای مزین به نقوش هندسی و گیاهی از مهم‌ترین تولیدات این دوره بودند. فلزکاری و ساخت سلاح در دوره صفویه پیشرفت چشم‌گیری داشت و بر زیبایی و ظرافت تأکید شد. سلاح‌هایی مانند: شمشیر، خنجر، کلاهخود و زره با طلا و نقره تزئین می‌شدند. تولید این سلاح‌ها در کارگاه‌های سلطنتی انجام می‌شد و حتی مورد توجه خارجی‌ان مانند برادران «شرلی» قرار گرفت. در دوره قاجار، سلاح‌های سرد اهمیت خود را به دلیل رواج سلاح‌های آتشین از دست دادند. سلاح‌های سرد این دوره بیشتر جنبه تشریفاتی و تزئینی داشتند و از سنت سلاح‌سازی دوره صفویه تقلید می‌کردند (صدرايي و معروفی‌اقدام، ۱۴۰۰: ۴۲۸).

سلاح‌های تهاجمی در دوران اسلامی

شمشیر یکی از نمادهای مهم دوران اسلامی است که در بسیاری از آثار ادبی و مذهبی نیز به آن اشاره شده

است. شمشیرهای اولیه دوران اسلامی اغلب ساده و از جنس آهن بودند، اما به مرور زمان با پیشرفت‌های فناوری، شمشیرهای فولادی، به‌ویژه «فولاد دمشق» شهرت یافتند. شمشیرهای دمشق به دلیل لبه‌های برنده و انعطاف‌پذیری بالا، به‌عنوان شاهکارهای صنعتی دوران خود شناخته می‌شدند (Elgood, 1994). خنجرها نیز از سلاح‌های قابل حمل برای جنگ‌های تن‌به‌تن و حملات سریع بودند. خنجرها با تزئینات هنری مانند خوش‌نویسی و نقش‌های اسلامی همراه می‌شدند. تیر و کمان از سلاح‌های دوربرد کلیدی در دوران اسلامی بود. استفاده از کمان‌های مرکب درمیان سپاه مسلمانان، به‌خصوص سواره‌نظام، اهمیت ویژه‌ای داشت. این کمان‌ها که از موادی مانند: چوب، شاخ حیوانات و چسب طبیعی ساخته می‌شدند، قدرت و بُرد بالایی داشتند (Amin, 1981). در برخی از منابع، مهارت کمان‌داران مسلمان به‌خصوص در نبردهای زمان عباسیان و عثمانیان ستایش شده است (Nicolle, 1996). نیزه‌ها در جنگ‌های تن‌به‌تن و هم‌چنین در سواره‌نظام اسلامی کاربرد زیادی داشتند. سواره‌نظام‌های اسلامی با نیزه‌های بلند که به مهارت سوارکاری تکیه داشتند، توانایی حمله سریع و نفوذ به خطوط دفاعی دشمن را داشتند (Latham & Paterson, 1970). گرزها به‌عنوان سلاح‌های سنگین برای نبردهای نزدیک استفاده می‌شدند. این سلاح‌ها معمولاً از آهن ساخته می‌شدند و در برخی موارد برای تخریب زره دشمن طراحی شده بودند. تبرزین یا تبرهای جنگی نیز از دیگر سلاح‌های رایج درمیان سپاه مسلمانان بودند که در دوران عثمانی و صفوی تکامل یافتند (Elgood, 1994). با توجه به گسترش فتوحات اسلامی و نیاز به تسخیر قلعه‌ها، منجنیق‌ها و عرابه‌های پرتاب‌کننده سنگ و مواد آتش‌زا ساخته شدند. این ابزارها در محاصره‌های طولانی مدت نقش کلیدی ایفاء می‌کردند و در برخی نبردها با پرتاب مواد آتشین، خطوط دفاعی دشمن را تضعیف می‌کردند. پرتابه‌های اولیه به شکلی ساده و از جنس سنگ بودند که در دو نوع سنگ‌های کوچک و بزرگ به‌کار می‌رفتند. استفاده از این نوع پرتابه‌ها با وجود پیشرفت و تکامل انواع پرتابه‌ها، هرگز متوقف نشد؛ زیرا در دسترس بودن و ارزان‌تر بودن سنگ نسبت به سایر پرتابه‌ها، دلیل استمرار استفاده از آن بود. آغاز به‌کارگیری پرتابه‌های آتشین به دوره امویان بازمی‌گردد. در رویارویی امویان با بیزانسی‌ها، طرف مقابل از آتش یونانی در برابر مسلمانان استفاده کرد. این رویداد سبب شد نیروهای مسلمان با مواد آتش‌زا و پرتابه‌های آتشین آشنا شوند. تحول اصلی پرتابه‌ها در دوره جنگ‌های صلیبی و به‌ویژه در عهد ممالیک رخ داد. با توجه به این‌که بخش عمده‌ای از نبردهای ممالیک، جنگ‌های محاصره‌ای بود، آن‌ها ناچار بودند از پرتابه‌های قوی‌تر، سریع‌تر و تأثیرگذارتر بهره ببرند تا بتوانند در محاصره‌ها موفق عمل کنند (نورمحمدی و بیاتلو، ۱۳۹۱: ۱۰۳). سلاح‌های تدافعی در دوران اسلامی شامل: سپرها مهم‌ترین ابزارهای دفاعی بودند که برای محافظت از جنگجویان در برابر شمشیر و تیر استفاده می‌شدند. سپرها در اشکال مختلف مانند سپر گرد و سپر بادبادکی طراحی شده و از موادی نظیر چرم و فلز ساخته می‌شدند. برخی سپرها نیز به دلیل هنر اسلامی، با نقوش هندسی و آیات قرآن تزئین می‌شدند (Amin, 1981). زره‌های اسلامی معمولاً به‌صورت زره‌های حلقه‌ای ساخته می‌شدند که از حلقه‌های فلزی متصل به‌هم تشکیل شده بودند. این زره‌ها هم سبک و هم مقاوم بودند و در مبارزات تن‌به‌تن امکان تحرک بیشتری به جنگجویان می‌دادند. به مرور زمان، زره‌های پولکی و کامل‌تر نیز رایج شدند که مقاومت بیشتری در برابر سلاح‌های سنگین داشتند (Elgood, 1994).

کمان و اهمیت آن در دوره اسلامی

کمان یکی از قدیمی‌ترین ابزارهای ساخت بشر است که از دوران پیش از تاریخ تا قرون اخیر نقش مهمی در زندگی انسان‌ها ایفاء کرده است (Bivar, 1972: 283). این ابزار به‌طور کلی از یک بخش انعطاف‌پذیر (بازوهای کمان) و زه (رشته‌ای که دو سر کمان را به هم متصل می‌کند) تشکیل می‌شود. عملکرد کمان بر پایه ذخیره انرژی مکانیکی در بازوهای آن هنگام کشیدن زه و سپس انتقال این انرژی به تیر در زمان رها شدن است. این ویژگی کمان را به ابزاری کارآمد برای شکار، دفاع و جنگ‌آوری تبدیل کرده بود. ساختار اولیه کمان‌ها بسیار ساده بود و معمولاً از چوب‌های انعطاف‌پذیر، مانند زبان‌گنجشک یا سرخدار ساخته می‌شد. زه کمان نیز از مواد طبیعی مانند روده حیوانات یا ابریشم تهیه می‌گردید (Wilcox, 2001: 12-13). باگذشت زمان و پیشرفت فناوری، کمان‌های مرکب

ساخته شدند که از ترکیب مواد مختلف مانند: چوب، شاخ حیوانات و زه‌های محکم‌تر ساخته می‌شدند و قدرت و بُرد بیشتری داشتند. این نوع کمان‌ها در تمدن‌هایی مانند ایران، چین و مغولستان بسیار محبوب و کاربردی بودند. در دوران قرون وسطی، کمان‌های بلند در اروپا و کمان‌های کراس بوی یا کمان زنبورکی نیز ابداع شدند که عملکرد ماشه‌دار داشتند و در جنگ‌ها کارایی زیادی پیدا کردند (فرخ، ۱۳۹۵). کمان نه تنها ابزاری نظامی و شکار بود، بلکه در بسیاری از فرهنگ‌ها و جوامع به عنوان نماد قدرت، مهارت و شجاعت شناخته می‌شد. در اساطیر و داستان‌های کهن، شخصیت‌هایی مانند «آرتیمیس» و «آپولو» در یونان یا رستم» در شاهنامه فردوسی به عنوان کماندارانی ماهر شهرت دارند (خوش‌پسند، ۱۳۸۹: ۱۴۰). کمان در دوران تاریخی ایران از جایگاه ویژه‌ای برخوردار بود و بازتاب گسترده آن در آثار گوناگون فرهنگی و هنری به وضوح قابل مشاهده است. در میان شاهان هخامنشی، کمان نه تنها ابزاری نظامی محسوب می‌شد، بلکه در زمینه شکار و تفریحات سلطنتی نیز نقش مهمی ایفاء می‌کرد. اهمیت این سلاح در هنرهای تصویری این دوره به خوبی بازتاب یافته است؛ چنان‌که در نقش برجسته بیستون، «داریوش کبیر» در حضور اهورامزدا با تیر و کمان به تصویر کشیده شده است (کخ، ۱۳۸۶: ۲۰). این صحنه در آرامگاه نقش رستم و گوردخمه قیزقاپان نیز تکرار شده است (کخ، ۱۳۸۶: ۳۴۱). افزون بر آن، نقش تیر و کمان در دیگر آثار این دوره، نظیر نقوش دیواری، مهرها و سکه‌های هخامنشی نیز مشاهده می‌شود؛ جایی‌که شاهنشاه در حالت زانو زده یا در حال دویدن، ضمن نمایش نیایش به اهورامزدا، نمادی از قدرت و مشروعیت پادشاهی خود را به نمایش می‌گذارد (سرفراز و آورزمانی، ۱۳۹۸: ۱۴-۱۵). در دوره اشکانی، کمان جایگاهی مهم در ساختار نظامی و فرهنگی داشت. کمان پارتی به سواران اجازه می‌داد تاکتیک‌هایی چون وانمود به عقب‌نشینی و تیراندازی از پشت سر را اجرا کنند؛ روشی که به شکستن صفوف دشمن و وارد آوردن تلفات سنگین منجر می‌شد (محمدیان و همکاران، ۱۳۹۸: ۳۸). اهمیت کمان در فرهنگ اشکانی، علاوه بر جنبه نظامی، در آثار هنری و سکه‌های این دوره نیز بازتاب یافته است. نخستین تصویر منقوش بر پشت سکه‌های اشکانی، پیکره «اشک اول» را در حالی نشان می‌دهد که با کمانی در دست بر تخت نشسته است (سرفراز و آورزمانی، ۱۳۹۸). افزون بر سکه‌ها، در نقوش برجسته اشکانی چون تنگ سروک ۲ و ۳ و نیز آثار هنری پالمیرا، کاربرد تیر و کمان و جایگاه آن در آئین‌های نمادین و نظامی این دوره قابل مشاهده است (وندائی، ۱۳۹۲).

در دوره ساسانی، کمان هم‌چنان جایگاه نظامی و نمادین خود را حفظ کرده بود. نشانه‌های آن در تیردان زین اسب «شاپور» در بیشاپور، کمان و تیرهای در دست «بهرام دوم» در صحنه تسلیم و شکار «خسرو پرویز» در طاق‌بستان دیده می‌شود؛ هم‌چنین کمان و تیراندازی بخش مهمی از آموزش نظامی در فرهنگ‌های شرقی و اسلامی بود. کمان و تیر در سنگ‌قبرهای اسلامی دارای اهمیت نمادین و فرهنگی ویژه‌ای هستند و نماد قدرت، دلآوری و میراث جنگی افرادی هستند که گرمی داشته می‌شوند. در طول تاریخ اسلام، تیراندازی نه تنها به عنوان مهارتی اساسی در جنگ، بلکه به عنوان فعالیتی شریف مورد احترام بوده است که ارزش‌های اجتماعی و افتخار فردی را منعکس می‌کند. سنگ‌قبرهایی که با نقش مایه‌های کمان و تیر تزئین شده‌اند، یادآور تأثیر ماندگار متوفی هستند و ایده‌آل‌های محافظت و شجاعتی را منتقل می‌کنند که در حافظه جمعی و روایت فرهنگی جامعه طنین‌انداز می‌شوند (Maler et al., 2020). در دوران اسلامی، کمان جایگاهی ویژه پیدا کرد و به عنوان نمادی از قدرت جنگ‌آوری و مهارت فرد در تیراندازی شناخته شد. در این دوره، تیراندازی با کمان به عنوان یک هنر و مهارت نظامی آموزش داده می‌شد و در فرهنگ اسلامی از اهمیت بالایی برخوردار بود. کمان در اسلام جایگاهی ویژه دارد و به عنوان نمادی از قدرت الهی و مبارزه با شر شناخته می‌شود. براساس تفاسیر قرآنی مانند آیه ۸ سوره جن، تیراندازی با کمان نمادی از شهاب‌های آسمانی برای دفع شیاطین معرفی شده است. در همین راستا، مفاهیم نجومی در هنر اسلامی به کمان پیوند خورده و به نمادی از تعادل کیهانی و تغییر فصول تبدیل شد (محمدیان و همکاران، ۱۳۹۸: ۴۰). پیامبر اسلام ﷺ در احادیث مختلف بر اهمیت تیراندازی تأکید داشتند و آن را عاملی برای تقویت قدرت دفاعی مسلمانان بر می‌شمردند (صحیح بخاری، حدیث شماره ۲۹۲۱؛ مسلم، حدیث شماره ۱۹۱۷) و آن را به عنوان یکی از حقوق فرزند بر والدین معرفی می‌کنند؛ هم‌چنین، امامان شیعه نیز به مهارت در تیراندازی شهرت داشتند. این نگاه فرهنگی و مذهبی به تیراندازی سبب شد

کمان و کمان داران در جامعه اسلامی به عنوان نمادی از قدرت نظامی و دینی شناخته شوند (پاینده، ۱۳۵۶؛ حر عاملی، ۱۳۸۵). این تأکید باعث شد تیراندازی باکمان در دوران اسلامی به یک مهارت مقدس و ارزشمند تبدیل شود که نزد سپاهیان و پهلوانان جایگاه بالایی داشت (شاکر، ۲۰۰۰). کمان در دوران اسلامی به عنوان یکی از سلاح‌های مهم جنگی، نقش قابل توجهی در تحولات نظامی ایفاء کرد. این ابزار در دوره عباسیان به اوج کاربرد خود رسید و مهارت در تیراندازی و ساخت انواع مختلف کمان به طور چشم‌گیری توسعه یافت. در آن زمان، کمان‌های بزرگ در ناوگان‌های دریایی برای تخریب کشتی‌های دشمن مورد استفاده قرار می‌گرفتند (احسن، ۱۳۶۹: ۲۶۸-۲۶۹). در دوره‌های سلجوقی و تیموری نیز کمان علاوه بر میدان‌های نبرد، در تمرینات نظامی و مراسم شکارهای سلطنتی به عنوان ابزاری تاکتیکی به کار گرفته می‌شد؛ افزون بر کارکرد نظامی، کمان در دوران اسلامی به تدریج به یک عنصر هنری و نمادین تبدیل شد. در هنر نجومی، کمان به برج قوس از مجموعه صور فلکی مرتبط شد. این پیوند در آثاری مانند صورالکواکب و مونس الاحرار جلوه‌ای اسطوره‌ای یافت. در این آثار، کمان دار به شکل موجودی نیمه‌انسان - نیمه حیوان (اسفنکس) به تصویر کشیده شده که با کمان خود به سمت موجودات افسانه‌ای تیراندازی می‌کند. در هنرهای کاربردی هم چون فلزکاری و سفالگری، نقوش کمان و صور فلکی ترکیب شده و برای تزئین اشیاء مختلف مورد استفاده قرار می‌گرفتند. در دوره سلجوقیان، نمونه‌هایی از این هنر را می‌توان در آبریزهای فلزی و قلمدان‌های برنجی مشاهده کرد؛ جایی که برج قوس با ظرافت در میان نقوش اسلیمی و گیاهی حکاکی شده است (محمدیان و همکاران، ۱۳۹۸: ۴۱-۴۲). در دوره صفوی، کارکرد نظامی کمان کاهش یافت و بیشتر جنبه‌های تزئینی و نمادین آن مورد توجه قرار گرفت. در این دوره، نقش کمان و تیر در هنرهای نگارگری و قالیبافی به صحنه‌های شکار و نبرد اختصاص یافت. در دوره صفویه، علاوه بر اسب‌سواری، یکی از سرگرمی‌های زنان در حرم‌سرا، یادگیری تیراندازی با تیر و کمان و هم‌چنین استفاده از تفنگ بود (غفاری فرد، ۱۳۸۸: ۵۲). برخی از زنان حرم‌سرای «سلیمان صفوی» در تیراندازی و کمان‌داری مهارت بالایی داشتند و به همین دلیل، شاه آنان را در شکارها همراه خود می‌برد (کمپفر، ۱۳۶۳: ۲۲۷). این نقش‌مایه‌ها به‌ویژه در مناطقی با پیوندهای تاریخی غنی به جنگ و اشرافیت، مانند شمال غربی ایران برجسته هستند؛ جایی که سبک‌های معماری گوناگون و عناصر تزئینی نشان‌دهنده ادغام نمادهای جنگی در هنر تدفینی است. کمان اغلب نماد توانایی و قدرت است؛ درحالی‌که تیر عمل و دستاورد را نشان می‌دهد و روایتی را ایجاد می‌کند که بین زندگان و سهم متوفی در جامعه پیوند برقرار می‌کند (Ibrahim, 2016).

ویژگی سنگ قبرهای موزه خلخال

موزه باستان‌شناسی شهرستان خلخال میزبان مجموعه‌ای غنی و ارزشمند از سنگ قبرهای اسلامی است که هر یک نمایانگر جلوه‌هایی از هنر، فرهنگ، و باورهای مذهبی در دوره‌های تاریخی مختلف هستند. این آثار با نقوش متنوع و کتیبه‌هایی که بیانگر مفاهیم دینی، اجتماعی، و نمادین هستند، توجه پژوهشگران را به خود جلب می‌کنند. در میان این مجموعه، پنج سنگ قبر با نقش تیر و کمان شناسایی شده‌اند که این نقوش نه تنها از منظر زیبایی‌شناسی قابل توجه‌اند، بلکه می‌توانند بازتابی از کارکردهای نمادین یا کاربردی خاص در دوران خود باشند.

سنگ قبر شماره ۱

سنگ قبر مورد نظر، با طراحی‌های خاص و منحصر به فرد خود، ترکیبی از عناصر نظامی و نمادین دارد که به هویت اجتماعی و جایگاه فرد متوفی اشاره می‌کند. این سنگ مستطیل‌شکل با لبه‌های نسبتاً صاف، سطحی ناصاف در پایین دارد که نشان از شکستگی‌های طبیعی است (شکل ۱). سنگ از نوع سنگ قبرهای صندوقی می‌باشد، طول آن حدود ۷۰ سانتی‌متر است و طراحی آن به‌گونه‌ای انجام شده که سطح جانبی برای نمایش نقوش انتخاب شده باشد. کمان به عنوان عنصر مرکزی در مرکز تصویر به صورت نیم‌دایره‌ای متقارن طراحی شده و تیری عمودی در مرکز آن قرار دارد که جزئیات پر تیر و نوک آن به وضوح مشخص هستند. طراحی این کمان و تیر ساده و بدون تزئینات اضافی است، که به کارکردگرایی و کاربردی بودن این نقش‌ها اشاره دارد. در کنار کمان، در سمت چپ

سنگ، نقش یک شمشیر به وضوح دیده می‌شود که تیغه‌ای کشیده و نوک تیز دارد و به سمت پایین متمایل شده است. دسته شمشیر نیز مشخص است و طراحی آن نشان دهنده سلاح‌های مرسوم دوره‌های نظامی اسلامی است. موقعیت این شمشیر کنار کمان ممکن است نشان دهنده جایگاه اجتماعی متوفی به عنوان یک جنگجو یا فردی با مقام نظامی باشد. ترکیب بندی این نقوش، کمان و تیر در مرکز و شمشیر در حاشیه، از نظر نمادشناسی و طراحی نشان دهنده مهارت‌های رزمی، قدرت و شجاعت متوفی است. سادگی طرح‌ها و خطوط طراحی‌ها، بدون تزئینات پیچیده، ممکن است به دوره‌های تاریخی اولیه اسلامی اشاره داشته باشد؛ ازسوی دیگر، این طراحی‌ها نشان دهنده توجه سازندگان به انتقال مفاهیم نمادین و هویت اجتماعی فرد متوفی هستند، به طوری که این سنگ قبر به عنوان یک رسانه هنری و فرهنگی، نمادی از قدرت، مهارت‌های رزمی و جایگاه اجتماعی فرد در دوره تاریخی مورد نظر را منتقل می‌کند.

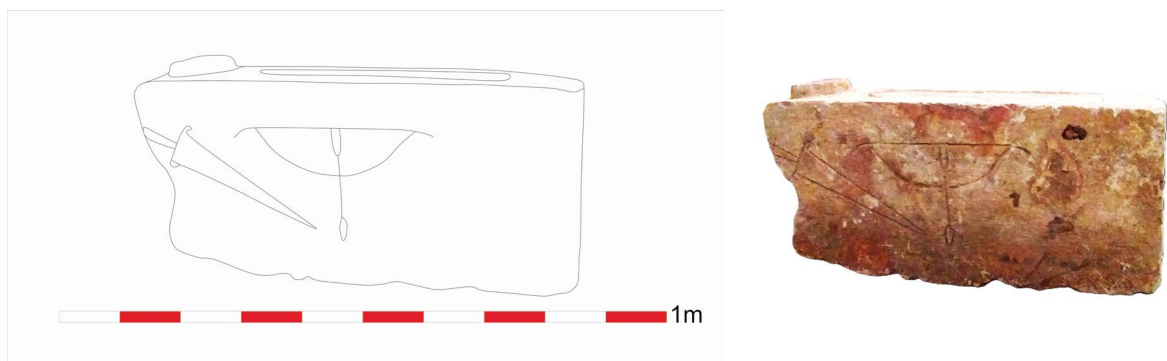

شکل ۱: سنگ قبر شماره ۱، موزه باستان‌شناسی خلخال، (نگارندگان، ۱۴۰۳).
Fig. 1: Tombstone No. 1, Khalkhal Archaeology Museum (Author, 2024).

علاوه بر آن، در بخش فوقانی سنگ، نقشی از محراب دیده می‌شود که در قسمت بالایی آن دایره‌ای با چهار مثلث درون آن قرار دارد (شکل ۲). نقش محراب روی سنگ قبر جهت قبله (خانه کعبه) را نشان می‌دهد. این نماد، مشابه نقشی که در بناهای مذهبی، به ویژه مساجد ایفاء می‌کند، بیانگر ارتباط با خداوند و آخرت است. در معماری مساجد، محراب به صورت فرورفتگی‌ای در دیوار جنوبی ایجاد می‌شود و به آن جایگاه ویژه‌ای اختصاص داده می‌شود. محراب را می‌توان دروازه‌ای نمادین به سوی بهشت دانست، جایی که تمامی اندیشه‌ها به خداوند متعال متصل می‌گردد. در اندیشه اسلامی، محراب نمادی است که روح انسان را به دنیای آخرت پیوند می‌دهد و به عنوان درگاه بهشت تجسم می‌شود (افخمی و ستارنژاد، ۱۴۰۰: ۵۶۳).

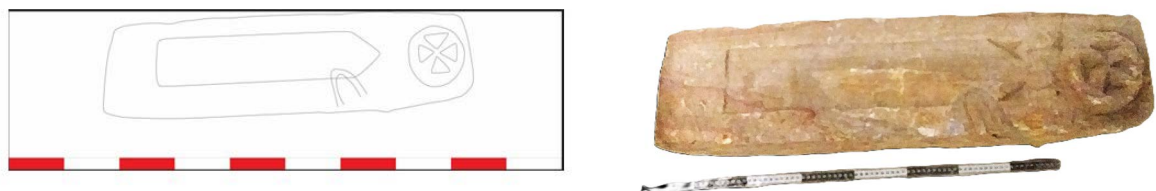

شکل ۲: سنگ قبر شماره ۱، نقش محراب در سطح بالایی سنگ قبر (نگارندگان، ۱۴۰۳).
Fig. 2: Tombstone No. 1, Mihrab motif on the upper surface of the tombstone (Author, 2024).

سنگ قبر شماره ۲

این سنگ قبر با ابعاد ۳۷×۶۰ سانتی‌متر از نوع سنگ قبرهای صندوقی شکل می‌باشد که یکی از نمونه‌های قابل توجه آثار اسلامی است که به دلیل طراحی و نقوش خاص خود، اهمیت مطالعاتی بالایی دارد. سطح این

سنگ به شکل مستطیل نامنظم پرداخته شده و نقوش آن به صورت برجسته و دقیق حکاکی شده‌اند (شکل ۳). در مرکز سنگ، نقش کمان و تیر حکاکی شده است که برخلاف برخی نمونه‌های مشابه، به صورت خطی و ساده طراحی نشده است. کمان به جای یک خط نازک، به صورت دوخطی با ضخامت مشخص حک شده که حالتی توپر و سه‌بعدی به طرح داده و به آن عمق بخشیده است. این نوع طراحی، نشان‌دهنده مهارت بالایی هنرمند در ایجاد ابعاد بصری و برجستگی در نقوش است. نماد کمان و تیر در فرهنگ اسلامی می‌تواند معانی مختلفی مانند قدرت، محافظت و هدفمندی داشته باشد. استفاده از این نماد احتمالاً بیانگر جایگاه ویژه متوفی یا تأکید بر مفاهیم عرفانی و اعتقادی است. سطح فوقانی سنگ دارای نقوش هندسی است که شامل مثلث‌های کوچک به هم پیوسته است. این طراحی منظم و متقارن، از ویژگی‌های بارز هنر اسلامی محسوب می‌شود و به نوعی تأکید بر نظم الهی و هماهنگی در خلقت دارد. علاوه بر این، در قسمت بالایی سنگ، نقش محرابی تودرتو دیده می‌شود که نمادی از جهت‌گیری به سمت قبله و ارتباط با جهان معنوی است (افخمی و ستارنژاد، ۱۴۰۰: ۵۶۳). محراب در هنر و معماری اسلامی همواره جایگاهی مقدس داشته و حضور آن در طراحی سنگ قبر، بیانگر اعتقادات عمیق مذهبی جامعه است. این سنگ از جنس مقاومی تراشیده شده که برای دوام در برابر شرایط محیطی مناسب بوده است. شیوه حکاکی برجسته و استفاده از نقوش هندسی و نمادین، این سنگ را در دسته آثار دوران اسلامی قرار می‌دهد. طرح‌های برجسته و متقارن حکاکی شده بر روی سنگ، نشان‌دهنده ترکیبی از مهارت فنی و باورهای فرهنگی هنرمند یا سفارش‌دهنده اثر است. از منظر تاریخی، چنین سنگ قبرهایی معمولاً در مناطقی یافت می‌شوند که از لحاظ فرهنگی غنی بوده و تحت تأثیر جریان‌های فکری و مذهبی قرار داشته‌اند. این اثر می‌تواند نشان‌دهنده جایگاه اجتماعی یا مذهبی متوفی و ارتباطات فرهنگی منطقه باشد.



شکل ۳: سنگ قبر شماره ۲، تیر و کمان با گوشه‌های برگشته (نگارنگان، ۱۴۰۳).
 Fig. 3: Tombstone No. 2, Bow and arrow with curved corners (Author, 2024).

سنگ قبر شماره ۳

این سنگ قبر از نوع گهواره‌ای با ابعاد تقریبی طول ۴۰ سانتی‌متر و ارتفاع ۵۷ سانتی‌متر، نمونه‌ای ارزشمند از هنر سنگ‌تراشی اسلامی است که ویژگی‌های بصری و مفهومی خاصی را در خود جای داده است. نقش کمان با گوشه‌های تیز و تیری که درون آن حک شده، در کنار نقوش هندسی درون کمان، بازتاب‌دهنده مفاهیمی چون قدرت، شجاعت و هماهنگی کیهانی است (شکل ۴). این طراحی‌ها نشان‌دهنده دقت هنرمند در به‌کارگیری اصول ریاضی و تقارن در هنر اسلامی است. در بخش بالایی سنگ، نقش برجسته گل به چشم می‌خورد که نمادی از زیبایی معنوی، حیات جاودانه و مفاهیم بهشتی است. در سطح فوقانی سنگ، مجموعه‌ای از محراب‌های تودرتو به صورت فرورفته طراحی شده‌اند که به جهت قبله و ارتباط فرد با خدا اشاره دارند. این نقوش با طراحی چندلایه، عمق اعتقادات مذهبی و اهمیت عبادت در زندگی فرد را نشان می‌دهند. در پشت سنگ، نقش گل دیگری با نقوش هندسی دایره‌وار قرار گرفته که نماد وحدت، کمال و پیوند زندگی مادی و معنوی است. این الگوی دایره‌وار، نمایانگر چرخه زندگی و هماهنگی عالم بوده و بر مفاهیم عرفانی تأکید دارد (شکل ۵).

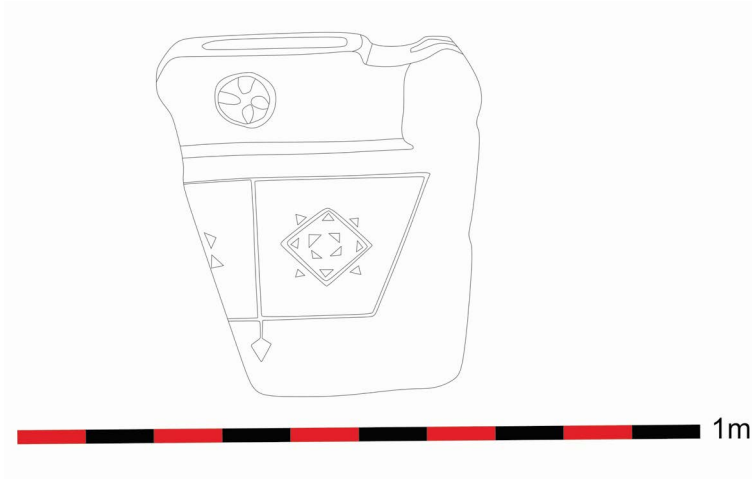

شکل ۴: سنگ قبر شماره ۳، نقش کمان با طرح های هندسی (نگارندگان، ۱۴۰۳).
Fig. 4: Tombstone No. 3, Bow motif with geometric designs (Author, 2024).

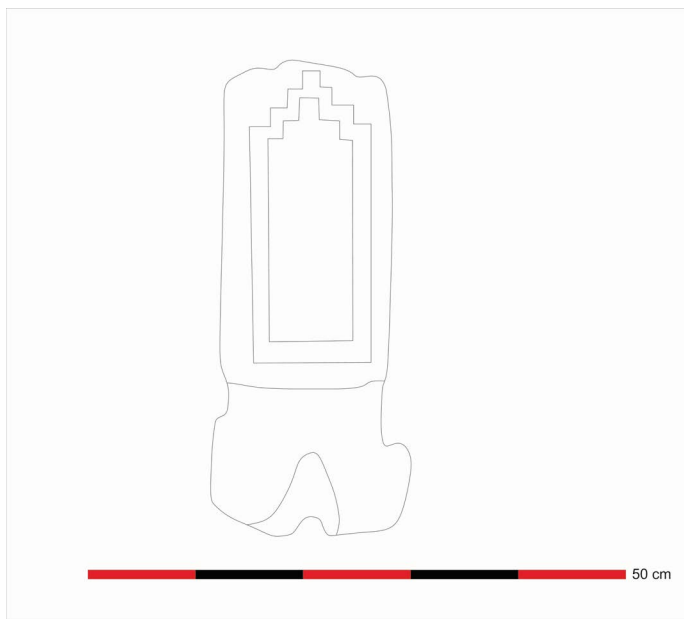

شکل ۵: سنگ قبر شماره ۳، نقوش هندسی و محراب (نگارندگان، ۱۴۰۳).
Fig. 5: Tombstone No. 3, Geometric motifs and a mihrab design (Author, 2024).

سنگ قبر شماره ۴

سنگ قبر مورد بررسی از نوع سنگ قبرهای صندوقی است که ابعاد آن ۵۰ سانتی متر طول و ۳۵ سانتی متر ارتفاع می باشد (شکل ۶). بر بدنه این سنگ، نقشی برجسته به شکل کمان دیده می شود که با دقت از دل سنگ تراشیده شده است. طراحی کمان به گونه ای است که گوشه های آن از دو طرف به سمت بیرون برگشته و حالتی منحصر به فرد به این نقش بخشیده است. در سمت راست کمان، نقش برجسته دیگری به شکل محراب قرار گرفته که از نظر هنری و نماد شناختی حائز اهمیت است. این نقوش نه تنها به غنای تزئینی سنگ افزوده اند، بلکه بازتاب دهنده باورها و ارزش های مذهبی و فرهنگی دوره خود نیز هستند. یکی از ویژگی های برجسته این سنگ قبر، طراحی متفاوت گوشه های آن است که با دقت و توجه خاصی تراشیده شده و به نوعی سبک هنری دوره تاریخی آن را بازتاب می دهد. نمونه های مشابه این سنگ قبر را می توان در گورستان هایی هم چون: قدمگاه آذرشهر (پروین، ۱۳۹۵: ۹۵)، گورستان آباذر نیر (افخمی و ستارنژاد، ۱۴۰۲: ۲۰۰)، گورستان روستای ارباب گندی مشکین شهر (همان، ۱۳۹۵: ۹۵)، گورستان سرعین اردبیل (پروین، ۱۳۹۵: ۹۵) و سنگ قبرهای موزه مراغه و موزه اهر دید.



شکل ۶: سنگ قبر شماره ۴، نقش کمان و محراب (نگارندگان، ۱۴۰۳).
 Fig. 6: Tombstone No. 4, Bow motif and mihrab design (Author, 2024).

سنگ قبر شماره ۵

سنگ قبر مورد بررسی از نوع سنگ های صندوقی است که به دلیل ویژگی های ساختاری و تزئینی خود، مورد توجه قرار گرفته است. ابعاد این سنگ یک متر است و در سطح آن نقوش مختلفی با ویژگی های خاص دیده می شود که نشان دهنده نوع هنر و تفکر هنری در دوران خاص خود است (شکل ۷). نقش کمانی برجسته با تیری درون آن، عنصر اصلی طراحی این سنگ را تشکیل می دهد. کمان در این سنگ، با ویژگی های خاص خود، نشان دهنده تأثیرات هنری و معنوی است که در قالب این طراحی به وجود آمده است. این کمان، به گونه ای طراحی شده است که گوشه های آن پیچ خورده اند، که در واقع از ویژگی های رایج در هنرهای اسلامی است. پیچ خوردن کمان ها، نماد حرکت، تغییر و گذار است و در بسیاری از آثار هنری اسلامی، این نوع پیچ خوردگی ها به عنوان نمادی از جریان زمان و تحولات آن دیده می شود؛ هم چنین، تیر درون کمان می تواند به عنوان نماد قدرت، دفاع و پایداری تعبیر شود، که نشان دهنده توانایی فرد یا جامعه ای است که این سنگ به آن تعلق دارد. در سمت راست کمان، شمشیری با نوک تیز قرار دارد. در هنر اسلامی، شمشیری که در نزدیکی کمان قرار دارد، معمولاً نمادی از شجاعت، پیروزی در جنگ و هم چنین دفاع از اصول و ارزش های جامعه است. این ترکیب کمان و شمشیر، در واقع ترکیبی از دو عنصر دفاعی و محافظتی است که به هم پیوند خورده اند و قدرت و استحکام را در برابر چالش های مختلف نمایان می سازد. در قسمت فوقانی سنگ، نقشی محرابی شکل به چشم می خورد که علاوه بر زیبایی بصری، حاکی از تعلق این اثر به فضایی مذهبی یا معنوی است. در کنار نقوش هندسی مثلثی شکل که مانند کمربندی کل

سنگ را احاطه کرده‌اند؛ این ویژگی‌ها به‌طور کلی ساختار معنوی و تقدس‌زدایی از این سنگ را نمایان می‌سازد. در پشت سنگ، دو خط متن کتیبه وجود دارد که به دلیل فرسایش از بین رفته و خوانا نیست.

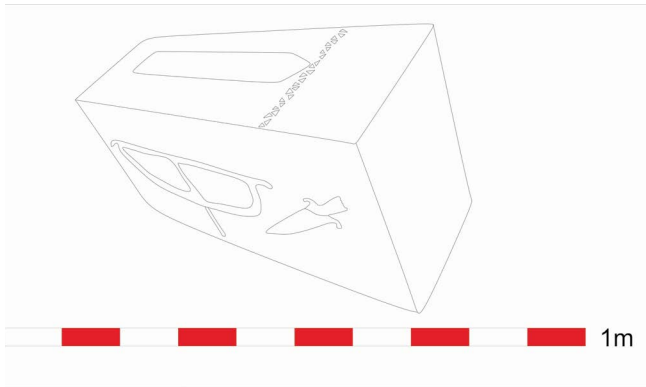

شکل ۷: سنگ قبر شماره ۵، نقش تیر و کمان به همراه شمشیر (نگارندگان، ۱۴۰۳).
 Fig. 7: Tombstone No. 5, Depiction of a bow and arrow together with a sword (Author, 2024).

سنگ قبرهای دارای نقوش تیر و کمان در شمال غرب ایران

جدول ۱: سنگ قبرهای دارای نقش تیر و کمان در شمال غرب ایران (نگارندگان، ۱۴۰۳).
 Tab. 1: Tombstones bearing bow and arrow motifs from Northwest Iran (Author, 2024).

منبع	محل	عنوان	تصویر
(نگارنده)	گورستان ابادر نیر	نقش تیر و کمان دوره ایلخانی	
(نگارنده)	گورستان ابادر نیر	نقش کمان دوره ایلخانی	
(ثمری، ۱۳۹۵: ۷۱)	گورستان روستای ارباب کندی مشکین شهر	نقش کمان دوره ؟	

(کاظم پور و همکاران، ۱۳۹۷: ۸۱)	موزه اهر	تیر و کمان به همراه خنجر و تیر دوره؟	
(صدرایی و معروفی اقدم، ۱۴۰۰: ۴۳۲)	موزه مراغه	سنگ قبر قوچ با نقش تیر و کمان قرن نهم و دهم هجری	
(پروین، ۱۳۹۵: ۹۵)	قبرستان اونار	نقش تیر و کمان دوره؟	

جدول ۲: سنگ قبرهای دارای نقش تیر و کمان در شمال غرب ایران (نگارندگان، ۱۴۰۳).
 Tab. 2: Tombstones bearing bow and arrow motifs from Northwest Iran (Author, 2024).

منبع	محل	عنوان	تصویر
(پروین، ۱۳۹۵: ۹۵)	گورستان سرعین، اردبیل	نقش تیر و کمان دوره ایلخانی	
(پروین، ۱۳۹۵: ۹۵)	قدمگاه آذرشهر	نقش تیر و تیردان دوره ایلخانی	

اهمیت نقوش

گنجاندن این نمادها بر روی سنگ قبرها فراتر از تزئین ساده است و بینشی درباره زندگی فرد و اهمیت فرهنگی مرتبط با مهارت‌های جنگی او ارائه می‌دهد. استفاده از تصاویر کمان و تیر ریشه در سنت‌های هنری گسترده‌تر اسلامی دارد؛ جایی که این عناصر نماد قدرت و عنایت الهی محسوب می‌شوند. در تاریخ، حکمرانان اسلامی اغلب با کمان به تصویر کشیده می‌شدند که نمادی از رهبری و مسئولیت آن‌ها بود؛ این سنت ارزش‌های عمیق شجاعت و نجابت را در فرهنگ اسلامی منعکس می‌کند (Insoll et al., 2019; Kazempour & Shokrpour, 2021). کمان و تیر به طور تاریخی نمایانگر قدرت، مهارت و نجابت در فرهنگ‌های مختلف، از جمله جامعه اسلامی بوده است. در هنر اسلامی، کمان اغلب به عنوان نماد قدرت و اقتدار به تصویر کشیده می‌شود که اهمیت آن را در جنگ و شکار بازتاب می‌دهد. این اهمیت ریشه در شیوه‌های تاریخی دارد که در آن تیراندازی برای موفقیت‌های نظامی ضروری بود. دین اسلام که بر قوت بدنی و انضباط تأکید دارد، جایگاه کمان را به عنوان شیء محترم و مرتبط با دلاوری و قهرمانی در نبردها ارتقاء داد (Department of Arms and Armor, 2004). در تصویرگری‌های باستانی اسلامی و ایرانی، کمان اغلب با سلطنت و اقتدار الهی مرتبط است. تصویر حکمرانانی که کمان در دست دارند، قدرت و رهبری آن‌ها را برجسته می‌کند، نقشی که می‌توان آن را به سنت‌های میان‌رودانی بازگرداند، جایی که حکام اغلب با کمان به عنوان نمادی از قدرت خود به تصویر کشیده می‌شدند. این تصویرگری به هنر اسلامی منتقل شد، جایی که کمان نه تنها توانایی جنگی را نمایان می‌کرد، بلکه به عنوان نماد وظیفه حکمران برای محافظت و حکومت عادلانه نیز عمل می‌کرد (Insoll et al., 2019). چنین تزئیناتی میراث جنگی فرد متوفی را نشان می‌دهند و دستاوردهای او را در جامعه و شجاعتش در زندگی گرامی می‌دارند (Atlas Mythica, n.d.). در بسیاری از جوامع، این نمادها نمایانگر اقتدار و روح جنگ جویی هستند که معمولاً با پادشاهان و قهرمانانی که این سلاح‌ها را برای برقراری نظم و شکست دشمنان به کار می‌برند، مرتبط هستند. کمان به عنوان نمادی از خود بهبود و تیر نمایانگر مفاهیمی مانند سرنوشت و دانش است. حضور این نمادها می‌تواند به این معنا باشد که فرد از نسل نجیب یا جایگاه جنگ جویی برخوردار بوده است، که با معنای تاریخی تیراندازی به عنوان یک فعالیت نجیب هم‌خوانی دارد؛ هم‌چنین این تصاویر اغلب پیوندی بین دنیای مادی و معنوی برقرار کرده و مفهومی از سفر جنگ جو به سوی درستی و شرافت را تأکید می‌کنند (Department of Arms and Armor, 2004). در منطقه شمال غربی ایران، تنوع نمادهای سنگ قبر، از جمله کمان و تیر، به تاریخ غنی این منطقه مربوط می‌شود که تحت تأثیر دوره‌های سلجوقی، ایلخانی و صفوی قرار داشت. این نمادها بیشتر در مناطقی که تاریخ جنگ‌ها و نجابت قوی داشتند، دیده می‌شدند، جایی که نمادهای نظامی ارتباطی با میراث و وضعیت اجتماعی ایجاد می‌کردند؛ برای مثال، بررسی سنگ قبرهای موزه شهر اهر، عناصر تزئینی مختلفی را نشان داد که کمان و تیر در کنار شمشیر و سپر قرار گرفته بودند و به موضوعات شجاعت در زندگی و حفاظت در مرگ اشاره می‌کردند (رازانی و همکاران، ۱۴۰۱). نماد کمان و تیر بر روی سنگ قبرها نه تنها به عنوان یک بیان هنری، بلکه به عنوان ابزاری روایتی عمل می‌کند که ارتباطی میان دنیای زنده‌ها و میراث متوفی برقرار می‌سازد. در سنت اسلامی، این نمادها ایده‌هایی چون قدرت، آمادگی و روح حفاظت را تداعی می‌کنند. کمان معمولاً نماد پتانسیل و قدرت است؛ در حالی که تیر نمایانگر عمل و تکامل دستاوردهای زندگی فرد است. شیوع این نمادها هم‌چنین نشان‌دهنده ارادت اجتماعی به شجاعت نظامی و شرافت متوفی است.

نتیجه‌گیری

تحلیل و بررسی «طرح و نقش کمان در سنگ قبرهای اسلامی موزه باستان‌شناسی شهرستان خلخال» نشان می‌دهد که کمان به عنوان یکی از عناصر کلیدی در طراحی سنگ قبرهای اسلامی، نه تنها از منظر هنری و زیبایی‌شناختی، بلکه به طور عمیق‌تری از جنبه‌های معنوی، فرهنگی و اجتماعی تأثیرگذار بوده است. این بررسی‌ها نشان می‌دهد که استفاده از کمان در طراحی سنگ قبرها، به ویژه در دوره‌های مختلف تاریخ اسلامی، نمادی از پیوند معنوی میان دنیای مادی و معنوی، زندگی و مرگ، و نماد استحکام و پایداری در برابر گذر زمان

بوده است. از جنبه تاریخی، کمان‌ها به‌عنوان یک عنصر سنتی و اصیل در معماری و هنر اسلامی، در سنگ قبرها به‌طور خاص معنای خاصی پیدا کرده‌اند. این طرح‌ها به‌عنوان نمایانگر سنت‌ها و باورهای مذهبی در جوامع اسلامی تلقی می‌شوند و در کنار دیگر نمادها و تزئینات، زبان بصری پیچیده‌ای از مفاهیم دینی و فرهنگی را منتقل می‌کنند. به‌طور خاص، کمان به‌عنوان نمادی از قدرت، استحکام و پیوند میان آسمان و زمین در طراحی سنگ قبرها مورد استفاده قرار گرفته است. در سنگ قبرهای اسلامی شهرستان خلخال، کمان‌ها معمولاً با دیگر نمادهای تزئینی مانند: گل‌ها، گیاهان و نگاره‌های هندسی ترکیب می‌شوند. این ترکیب‌ها، علاوه بر تأکید بر زیبایی‌شناسی، نقش مهمی در تأثیرگذاری معنوی دارند و می‌توانند نشان‌دهنده ارتباط عمیق میان زندگی دنیوی و آخروی باشند. به‌ویژه در سنگ قبرهای مربوط به افراد برجسته یا شخصیت‌های مذهبی، طرح کمان و دیگر نمادها ممکن است به‌عنوان ابزاری برای تأکید بر وضعیت ویژه یا مقام معنوی فرد متوفی به‌کار رود. این نقش برجسته‌ها در تمامی موارد همراه با نقش محراب به‌کار رفته است. از منظر اجتماعی و فرهنگی، نقش کمان‌ها در سنگ قبرها نشان‌دهنده تحولاتی است که در طول تاریخ در هنر و فرهنگ اسلامی اتفاق افتاده است. این طرح‌ها به‌ویژه در دوره‌های مختلف تاریخی تحت تأثیر تغییرات اجتماعی، فرهنگی و دینی بوده‌اند و از همین رو می‌توانند به‌عنوان مستندات ارزشمند برای شناخت تحولات این جوامع در نظر گرفته شوند؛ به‌عنوان مثال، در دوره‌هایی که جامعه اسلامی تحت تأثیر تحولات سیاسی و اجتماعی قرار داشت، تغییرات در طراحی سنگ قبرها، به‌ویژه در شکل و سبک کمان‌ها و سایر تزئینات مشهود است. علاوه بر این، مطالعه دقیق این سنگ قبرها و تحلیل نقش‌ها و طرح‌های کمان، بر اهمیت حفظ و نگه‌داری این آثار تاریخی تأکید دارد. این آثار نه تنها گنجینه‌های هنری با ارزش هستند، بلکه به‌عنوان نمادهایی از هویت فرهنگی، دینی و تاریخی جامعه اسلامی در مناطق مختلف کشور عمل می‌کنند. اهمیت این موضوع زمانی بیشتر آشکار می‌شود که در نظر بگیریم این سنگ قبرها به‌عنوان میراث فرهنگی ناملموس، نقش مهمی در انتقال مفاهیم مذهبی و اجتماعی از نسلی به نسل دیگر ایفاء می‌کنند. درنهایت، تحقیق حاضر بر لزوم توجه به جزئیات هنری و معنوی سنگ قبرهای اسلامی تأکید دارد و پیشنهاد می‌کند که مطالعات بیشتری در زمینه تحلیل نمادها و نقش‌ها در این آثار انجام شود. حفظ و مستندسازی این سنگ قبرها نه تنها برای نسل‌های آینده اهمیت دارد، بلکه می‌تواند به گسترش دانش ما در مورد هنر و فرهنگ اسلامی و بررسی ارتباطات فرهنگی در سرتاسر تاریخ این منطقه کمک کند. این آثار، با طراحی‌های پیچیده و نمادین خود، گواهی بر توانمندی‌های هنر اسلامی در ایجاد ارتباط میان مادیات و معنویات، گذشته و حال، و زندگی و مرگ هستند.

سپاسگزاری

از تمامی افرادی که در جهت انجام این پژوهش، پژوهشگران را یاری رسانده‌اند، کمال تشکر و قدردانی را داریم.

مشارکت در صدی نویسنندگان

در این پژوهش نویسنده اول ۶۰٪ و در گردآوری داده‌ها، تحلیل نتایج و نگارش بخش اصلی مقاله و نویسنده دوم ۴۰٪ در بازمینی علمی، ارائه پیشنهادها، تحلیلی و اصلاحات نهایی، نقش داشته‌اند.

تعارض منافع

منابع مالی این مقاله توسط نویسندگان تأمین شده است.

کتاب‌نامه

- احسن، محمد مناظر، (۱۳۶۹). «زندگی اجتماعی در حکومت عباسیان». ترجمه مسعود رجب‌نیا: تهران.
- افخمی، بهروز؛ و ستارنژاد، سعید، (۱۴۰۰). «پژوهشی بر شناخت سنگ‌مزارهای دوران اسلامی شهرستان ورزقان در استان آذربایجان شرقی». اثر، ۴۲ (۴): ۵۵۲-۵۶۷. URL: <http://athar.richt.ir/article-2-942-fa.html>

- پاینده، ابوالقاسم، (۱۳۵۶). نهج الفصاحه (سخنان پیامبر اکرم (ص)). تهران: جاویدان.
- پروین، صمد، (۱۳۹۵)، «بررسی باستان‌شناختی سنگ‌قبرهای اسلامی شهرستان مشگین‌شهر؛ مطالعه موردی قبرستان اونار». پایان‌نامه کارشناسی ارشد، دانشکده ادبیات و علوم انسانی، گروه باستان‌شناسی، دانشگاه محقق اردبیلی، اردبیل، ایران.
- پورکریم، هوشنگ، (۱۳۴۲). سنگ‌مزارهای ایران. تهران: سازمان میراث فرهنگی ایران.
- ثمری، مریم، (۱۳۹۵). «مطالعه و بررسی سنگ‌قبرهای دوره اسلامی شهرستان اردبیل». پایان‌نامه کارشناسی ارشد، دانشکده ادبیات و علوم انسانی، گروه باستان‌شناسی، دانشگاه محقق اردبیلی، اردبیل، ایران.
- جعفرپورگلگه‌پردسری، سمیرا، (۱۳۹۸). «مطالعه و بررسی جنگ‌افزارهای دوره اشکانی در گیلان (مطالعات موردی محوطه‌های باستانی لیارسنگ بن املش، وسکه، میان‌رود و گوریه سر رضوانشهر)». پایان‌نامه کارشناسی ارشد، دانشکده ادبیات و علوم انسانی، گروه باستان‌شناسی، دانشگاه محقق اردبیلی، اردبیل، ایران.
- چارئی، عبدالرضا، (۱۳۸۷). «هنرهای سنتی: نقش‌های سنگ‌مزارهای گورستان دارالسلام شیراز». آینه خیال، (۱): ۱۳۲-۱۳۹. <https://ensani.ir/fa/article/download/4110>
- حرّعاملی، محمدبن حسن، (۱۳۸۵). وسائل الشیعه. چاپ هشتم، تهران: اسلامیه.
- خوش‌پسند، دنیا، (۱۳۸۹). فرهنگ جنگ‌افزار در شاهنامه فردوسی. به‌کوشش: عطاءالله کوپال، تهران، چاپ دوم.
- رازانی، زاهدی؛ و امیدیان، امید، (۱۴۰۰). «درآمدی بر مبانی اسلامی حفظ و مرمت سنگ‌قبر تاریخی براساس به احکام و مقتضیات شرعی». دانش حفاظت و مرمت، ۵(۱۴): ۱-۱۱. URL: <http://kcr.richt.ir/article-6-1790-fa.html>
- ستارنژاد، سعید؛ و پوردرخشش، حسین، (۱۴۰۰). «تحلیلی بر سنگ‌افراشته‌های دوران اسلامی گورستان اونار مشگین‌شهر (شمال غرب ایران)». مطالعات باستان‌شناسی دوران اسلامی، ۲(۳): ۲۷-۴۳. <https://doi.org/10.22080/jiar.2021.21360.1003>
- ستارنژاد، سعید؛ نریمانی، مصیب؛ و عزیزی، شیما، (۱۳۹۹). «گونه‌شناسی، طبقه‌بندی و تحلیل سنگ‌مزارهای اسلامی شمال غرب ایران (مطالعه موردی دوره ایلخانی تا پایان دوره صفویه)». نگره، ۱۶(۵۹): ۱۶۳-۱۷۷. <https://doi.org/10.22070/negareh.2020.4881.2338>
- سرفراز، علی‌اکبر؛ و آوزرمانی، فریدون، (۱۳۹۸). سکه‌های ایران از آغاز تا دوران زندیه. تهران: انتشارات سمت.
- شاکر، محمود، (۱۳۷۹). التاریخ الاسلامی. دارالمعرفه.
- شعبانی، رضا، (۱۳۸۹). «مطالعات میدانی بر روی سنگ‌قبرهای اسلامی ایران». مطالعات باستان‌شناسی ایران، ۸(۱): ۴۵-۶۰.
- صحیح بخاری، حدیث شماره ۲۹۲۱؛ صحیح مسلم، حدیث شماره ۱۹۱۷.
- صدراپی، علی؛ و معروفی‌اقدام، اسماعیل، (۱۴۰۰). «پژوهشی بر بازتاب ادوات جنگی در نقوش سنگ‌قبر دوران اسلامی ایران». اثر، ۴۲(۳): ۴۴۶-۴۲۴. URL: <http://athar.richt.ir/article-2-901-fa.html>
- غفاری‌فرد، عباسقلی، (۱۳۸۸). زن در تاریخ‌نگاری صفویه. تهران: امیرکبیر.
- فرخ، کاوه، (۱۳۹۵). سواره‌نظام زبده ساسانیان ۶۴۲-۶۲۴ ب. م. مترجم: فخرالسادات بصام، تهران: نشر شاپیکان.
- کاظم‌پور، مهدی؛ محمدزاده، مهدی؛ و شکرپور، شهریار، (۱۳۹۹). «تحلیل نمادشناسی نقوش سنگ‌مزارات اسلامی موزه شهر اهر». نشریه هنرهای زیبا: هنرهای تجسمی، ۲۵(۱): ۷۱-۸۶. <https://doi.org/10.22059/jfava.2018.266150.666028>
- کنخ، هاید ماری، (۱۳۸۶). از زبان داریوش. مترجم: دکتر پرویز رجبی، تهران: نشر کارنگ.
- کمپفر، انگلبرت، (۱۳۶۳). سفرنامه کمپفر. ترجمه کیکاووس جهانداری، تهران: نشر خوارزمی، چاپ سوم.

- محمدیان، فخرالدین؛ و شریف کاظمی، مهرآفرین، (۱۳۹۸). «بازتاب جایگاه نقش تیر و کمان در تاریخ و فرهنگ ایران». پژوهش هنر دانشگاه هنر اصفهان، ۱۷(۹): ۳۳-۴۶. <https://ph.aui.ac.ir/article-1-714-fa>. pdf
- ملک شه‌میرزادی، صادق، (۱۳۹۱). ایران در پیش از تاریخ: باستان شناسی ایران از آغاز تا سپیده دم شهرنشینی. تهران: انتشارات سبحان نور.
- نورمحمدی، محمد؛ و بیاتلو، حسین، (۱۳۹۱). «تنوع و تکامل پرتابه‌های جنگی در دوره اسلامی». تاریخ و تمدن اسلامی، ۸(۱۶): ۸۷-۱۱۶. SID. <https://sid.ir/paper/157149/fa>
- ورجاوند، پرویز، (۱۳۶۶). هنرهای سنتی ایران. تهران: انتشارات دانشگاه تهران.
- وندائی، میلاد، (۱۳۹۲). نقوش برجسته ساسانی. تهران: دانشگاه آزاد اسلامی، سازمان چاپ و انتشارات.
- هوشنگ پور، کریم، (۱۳۴۲). «سنگ مزارهای ایران». هنر و مردم، ۱۲: ۲۹-۲۹.
- Afkhami, B. & Saternjad, S., (2021). "A Study on the Identification of Islamic Tombstones in Varzaqan County, East Azerbaijan Province". *Athar*, 42(4): 552-567. <http://athar.richt.ir/article-2-942-fa.html> (In Persian).
- Ahsan, M. M., (1990). *Social Life under the Abbasid Rule*. Translated by M. Rajabnia. Tehran. (In Persian).
- Amin, O., (1981). *Islamic Art and Architecture*. Cairo: American University in Cairo Press.
- Atlas Mythica. (n.d.). Bow and arrow symbolism & meaning (leadership, fate & more). Retrieved from: <https://atlasmythica.com/bow-and-arrow-symbolism-meaning/>
- Bivar, A. D. H., (1972). "Cavalry equipment and tactics on the Euphrates frontier". *Dumbarton Oaks Papers*, 26: 271-291. <https://doi.org/10.2307/1291323>
- Blair, S. & Bloom, J., (2006). *The art and architecture of Islam: 1250-1800*. Yale University Press.
- Canby, S. R., (2009). *Islamic art in detail*. British Museum Press.
- Chareei, A., (2008). "Traditional Arts: Tombstone Motifs in Dar al-Salam Cemetery, Shiraz". *Ayeneh-Khayal*, 6(1): 132-139. <https://ensani.ir/fa/article/download/4110> (In Persian).
- Department of Arms and Armor. (2004). "Islamic arms and armor". In: *Heilbrunn timeline of art history*. The Metropolitan Museum of Art. Retrieved from [http://www.metmuseum.org/toah/hd/isaa/hd_isaa.htm](http://www.metmuseum.org/toah/hd/isaa/hd_isaa.htm)
- Elgood, R., (1994). *The Arms and Armour of Arabia in the 18-19th and 20th Centuries*. London: Scholar Press.
- Ettinghausen, R., Grabar, O. & Jenkins-Madina, M. (2001). *Islamic art and architecture: 650-1800*. Yale University Press.
- Farrokh, K., (2016). *The Elite Cavalry of the Sassanids 224-642 CE*. Translated by F. Basam. Tehran: Shapikan Publishing. (In Persian).
- Felix, J., (2015). *Early Tools and Weapons: A Glimpse into Prehistoric Innovation*. Chicago: Pretech Publications.
- Ghaffari-Fard, A., (2009). *Women in Safavid Historiography*. Tehran: Amir Kabir. (In Persian).
- Golombek, L., (1988). "The stylistic evolution of Islamic tombstones in Iran". *Iranian Studies*, 21(1-2): 47-72.

- Grabar, O., (1992). *The mediation of ornament*. Princeton University Press. <https://doi.org/10.1353/book.114743>
- Harami, M. b. H., (2006). *Wasael al-Shi'a*. 8th Edition, Tehran: Islamiya. (In Persian).
- Houshangpour, K., (1963). "Tombstones of Iran". *Honar va Mardom*, 12: 29-29. (In Persian).
- Ibrahim, T., (2016). "Notes on the bow in al-Andalus and its ideological historical context". *MANQUISO*, 5: 91-95.
- Insoll, T., Almaharai, S. & MacLean, R., (2019). *The Islamic funeral inscriptions of Bahrain, pre-1317 AH/1900 AD*. Brill. <https://doi.org/10.1163/9789004383661>
- Jafarpour Goleh Pardasri, S., (2019). "Study and Analysis of Parthian Era Weapons in Gilan (Case Studies of Ancient Sites Liar Sang, Bon Amlesh, Vaske, Mian Rud, and Guriyeh Sar of Rezvanshahr)". Master's Thesis, Faculty of Literature and Humanities, Department of Archaeology, Mohaghegh Ardabili University, Ardabil, Iran. (In Persian).
- Kaempfer, E., (1984). *Kaempfer's Travelogue*. Translated by K. Jahandari. Tehran: Khwarazmi, 3rd Edition. (In Persian).
- Kazempour, M. & Shokrpour, S. (2021). "A symbolic analysis of Islamic period gravestones in the Ahar Museum". *International Journal of Historical Archaeology*, 25(4): 1065-1086. <https://doi.org/10.1007/s10761-021-00588-6>
- Kazempour, M., Mohammadzadeh, M. & Shakerpour, S., (2020). "Symbolic Analysis of Islamic Tombstone Motifs at Ahar Museum". *Fine Arts Journal: Visual Arts*, 25(1): 71-86. <https://doi.org/10.22059/jfava.2018.266150.666028> (In Persian).
- Khosh-Pasand, D., (2010). *The Culture of Weapons in Ferdowsi's Shahnameh*. edited by A. Koopal, Tehran, 2nd Edition. (In Persian).
- Kleiss, W., (1969). "Islamic steles in North-Western Iran". *Archaeologische Mitteilungen aus Iran*, 1: 84-96.
- Koch, H.-M., (2007). *From the Words of Darius*. Translated by P. Rajabi. Tehran: Karang Publishing. (In Persian).
- Latham, J. D. & Paterson, J. M. (1970). *Saracens and Crusaders*. London: Routledge.
- Malek-Shahmirzadi, S., (2012). *Prehistoric Iran: Archaeology from the Beginning to the Dawn of Urbanism*. Tehran: Sobhan Noor Publications. (In Persian).
- Maler, W., Shyeh, S. K. M., Oetomo, R. W. & Suprayitno, M. S., (2020). Comparison between Barus and Plak-Pling tombstones based on analysis of motif design.
- Mohammadian, F. & Sharif-Kazemi, M., (2019). "The Role of Bow Motifs in Iranian History and Culture". *Honar-ePazhouhesh*, 17(9): 33-46. <https://ph.aui.ac.ir/article-1-714-fa.pdf> (In Persian).
- Mohammadian, M. et al., (2020). "Bow motifs in the Islamic art of Northwest Iran". *Nagreh Quarterly*, 16(59): 163-177. <https://ph.aui.ac.ir/article-1-714-fa.pdf>
- Nazari, A., Ahmadi, M. & Mohammadi, R., (2020). "Study of Islamic tombstones in Northwestern Iran". *Iranian Journal of Archaeology*, 12(3): 45-60.
- Nicolle, D., (1996). *Arms and Armour of the Crusading Era, 1050-1350*. London: Greenhill Books

- Nourmohammadi, M. & Bayatloo, H., (2012). "Diversity and Evolution of Projectile Weapons in the Islamic Period". *Islamic History and Civilization*, 8(16): 87-116. SID: <https://sid.ir/paper/157149/fa> (In Persian).
- Paayandeh, A., (1977). *Nahj al-Fasahah (Sayings of the Holy Prophet Muhammad (PBUH))*. Tehran: Javidan. (In Persian).
- Parvin, S., (2016). "Archaeological Study of Islamic Tombstones in Meshginshahr County: Case Study of Onar Cemetery". Master's Thesis, Faculty of Literature and Humanities, Department of Archaeology, Mohaghegh Ardabili University, Ardabil, Iran. (In Persian).
- Pourkarim, H., (1963). *Tombstones of Iran*. Tehran: Iran Cultural Heritage Organization. (In Persian).
- Razani, Z. & Omidian, O., (2021). "An Introduction to Islamic Principles of Preservation and Restoration of Historical Tombstones Based on Sharia Rules". *Journal of Conservation and Restoration*, 5(14): 1-11. <http://kcr.richt.ir/article-6-1790-fa.html> (In Persian).
- Ruggles, D. F. (2011). *Islamic art and visual culture: An anthology of sources*. Wiley-Blackwell.
- Sadraei, A. & Maroufi-Aghdam, E., (2021). "A Study on the Reflection of Weapons in the Motifs of Islamic Tombstones in Iran". *Athar*, 42(3): 424-446. <http://athar.richt.ir/article-2-901-fa.html> (In Persian).
- Sahih al-Bukhari, Hadith No. (2921). Sahih Muslim, Hadith No. 1917. (In Persian).
- Samari, M., (2016). "Study and Analysis of Islamic Tombstones in Ardabil County". Master's Thesis, Faculty of Literature and Humanities, Department of Archaeology, Mohaghegh Ardabili University, Ardabil, Iran. (In Persian).
- Sarfaraz, A. A. & Avrzamani, F., (2019). *Coins of Iran from the Beginning to the Zand Era*. Tehran: SAMT Publications. (In Persian).
- Saternjad, S. & puor derakhshesh, H., (2021). "An Analysis of Islamic Stelae in Onar Cemetery, Meshginshahr (Northwest Iran)". *Journal of Islamic Archaeology Studies*, 2(3): 27-43. <https://doi.org/10.22080/jiar.2021.21360.1003> (In Persian).
- Saternjad, S., Narimani, M. & Azizi, (2020). "Typology, Classification, and Analysis of Islamic Tombstones in Northwest Iran: Case Study from the Ilkhanid to the End of the Safavid Period". *Negareh Quarterly*, 16(59): 163-177. <https://doi.org/10.22070/negareh.2020.4881.2338> (In Persian).
- Setarnezhad, B. & Afkhami, S. (2021). "Research on Islamic period tombstones in Varzeqan, East Azerbaijan Province". *Scientific Quarterly*, 42(4): 552-567.
- Shabani, R., (2010). "Field Studies on Islamic Tombstones of Iran". *Iranian Archaeological Studies*, 8(1): 45-60. (In Persian).
- Shaker, M., (2000). *Al-Tarikh al-Islami*. Dar al-Ma'rifah. (In Persian).
- Thompson, J., (2003). *Islamic inscriptions: Analysis and interpretation*. Edinburgh University Press.
- Vandayi, M., (2013). *Sassanian Reliefs*. Tehran: Islamic Azad University, Printing and Publications Organization. (In Persian).
- Varjavand, P., (1987). *Traditional Arts of Iran*. Tehran: University of Tehran Press. (In Persian).
- Welch, A., (1979). *Calligraphy in the arts of the Muslim world*. The Asia Society.

- Welch, A. (2006). *Art and Architecture of the Islamic World*. Oxford: Oxford University Press.
- Wilcox, P., (2001). *Rome's Enemies 3: Parthians and Sassanid Persians*. Oxford, United Kingdom: Osprey Publishing.